

Instruktions- og betjeningsmanual

SIMA for elektrisk betonjernsklipper



MODELLER: CEL-30, CEL-30-M, CEL-35, CEL-40 & CEL-45



Indholdsfortegnelse

1. Håndtering & transport	Side 1
2. Montering / samling	Side 2
3. Opstilling	Side 3
4. Opstart/test/indkøring af maskinen	Side 3
5. Start/ibrugtagning/standsning af maskinen	Side 3
6. Fejlfinding	Side 5
7. Skift af værktøjer	Side 5
8. Vedligehold	Side 5
9. Opbevaring	Side 5
10. Adskillelse	Side 6
11. Maskindata	Side 6
12. Sikkerhedsregler	Side 6
13. Garanti	Side 6
14. Garanti Certifikat	Side 7
El-diagram	Side 7
Reservedele	Side 8

1. Håndtering & transport

For sikker håndtering af maskinen er det vigtigt at følge opstillingen fra FIG.1 og bruge det specielle kranøje som er designet til, sikkert, at kunne løfte maskinen.

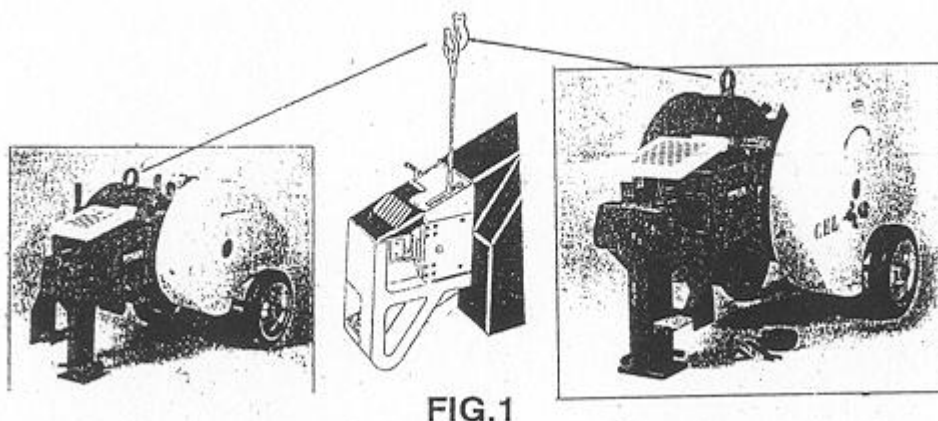

Som beskrevet i FIG.1 skal maskinen løftes i det specielle kranøje, af en stålwire med krog. Vær sikker på, at wiren og krogen er godkendt til at kunne løfte maskinens vægt. se tabellen MASKINDATA afsnit 11.

VIGTIGT: Det forbudt, at ligge maskinen ned på siden. Det er ligeledes heller ikke tilladt at hælde maskinen mere end 30 grader, da olien fra gearet i så fald løber ud.

2. Montering og samling

Maskinen leveres komplet og samlet, klar til brug. Se instruktioner i afsnit 5

3. Opstilling

Effektiviteten og maskinens arbejde afhænger meget af den korrekte opstilling. Maskinen skal opstilles på et fast underlag, (beton eller murværk) eller på et underlag der er fastgjort til gulvet. For at sikre den optimale smøring og funktion, er det vigtigt at maskinen opstilles i vandret position.

Maskinen bør opstilles så der er tilstrækkelig plads omkring den (ca. 50 cm.) til, at kunne arbejde med, og vedligeholde maskinen.

Tilslutning:

De 3 fasede maskiner er leveret med en 380 V tilslutning til motor og transformer.

Hvis tilslutningen er 220 V med 3 faser skal forbindelserne til motoren og transformeren ændres som beskrevet ved FIG. 2.

Desuden skal magnetventilen til starteren udskiftes.

PICTURE 2

CONNECTION 380 V THREE-PHASE

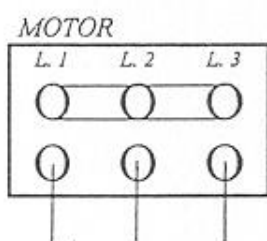

CONNECTION 220 V THREE-PHASE.

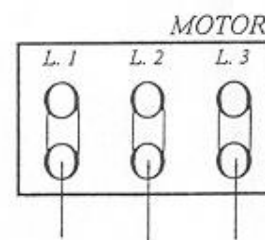

Vær sikker på strømstyrken svarer til forbindelserne på motoren inden maskinen tilsluttes. Kablet der tilsluttes maskinen skal være stort nok til motoren (se skema afsnit 11) Kablet skal kunne tilsluttes "jord" i henhold til relevante standarder. Hvis maskinen forbindes forkert, eller med et forkert kabel bortfalder enhver garanti. Inden tilslutningen foretages skal kablet afmonteres og sikkerhedsanordningerne kontrolleres. Vær sikker på at motoren kører samme vej som pilen på kileremshuset angiver. For at kontrollere dette, startes maskinen kortvarigt, ved at tænde for strømmen et kort øjeblik, for ikke at beskadige motoren.

4. Opstart/test/indkøring

Opstart:

Inden maskinen startes op anbefales det, omhyggeligt, at læse og følge, sikkerhedsreglerne afsnit 12, samt garantireglerne afsnit 13.

Inden maskinen startes, er det nødvendigt, at fjerne tilbehøret der, som regel, er fastgjort til maskinen i en pose.

Test:

Start maskinen, uden belastning, og kontroller at motorens omløbsretning er korrekt.

Indkøring:

Det er ikke nødvendigt med en indkøringsperiode. Maskinen er klar til brug med det samme.

5. Start/ibrugtagning/standsning

Korrekt brug af maskinen:

Klippemaskinen er designet, bygget og beskyttet til, at klippe stålarmering eller lignende. Brug af maskinen til anden brug, end beskrevet heri, er ikke tilladt. Hvis maskinen modificeres uden producentens skriftlige tilladelse bortfalder producentens ansvar og garanti.

Ibrugtagning: (se FIG. 3 – 4 – 5)

Tilslut det elektriske kabel i henhold til de foregående punkter.

Drej kontakten fra positionen "0" til positionen "1", tryk på startknappen og vent et øjeblik indtil motoren har nået max omdrejninger.

Det elektriske system er udstyret med et sikkerhedssystem der gør, at maskinen ikke kan starte af sig selv f.eks. efter et strømudfald, selv om kontakten er i position "1". Derfor skal maskinen altid startes ved at trykke på startknappen.

Når maskinen er startet skal operatøren stå foran maskinen for, at kunne klippe stålet som følger:

- * Træk kniv-beskyttelseslåget (1) helt til venstre og løft det derefter op. Når låget er i denne position kan der ikke klippes, idet låget låser klippefunktionen.
- * Læg stålet på de specielle ruller og skub det igennem indtil den ønskede længde er nået. Herefter anbringes stålet i skæreoområdet (7) og er nu klar til at blive klippet.
- * Luk kniv-beskyttelseslåget og skub det til højre tilbage til udgangspositionen for at frigøre klippefunktionen.
- * For at aktivere klippefunktionen kan man vælge, at trække i klippehåndtaget (2) eller at trykke én gang på fodpedalen. Maskinen klipper nu én gang for derefter at returnere til udgangspositionen, klar til næste klip, som udføres som beskrevet herover.

Klippemaskinerne type C.22 og TR.22 er udstyret med en knivbeskyttelse der ikke kan åbnes. Stålet der skal klippes skal derfor føres ind under beskyttelseskærmen.

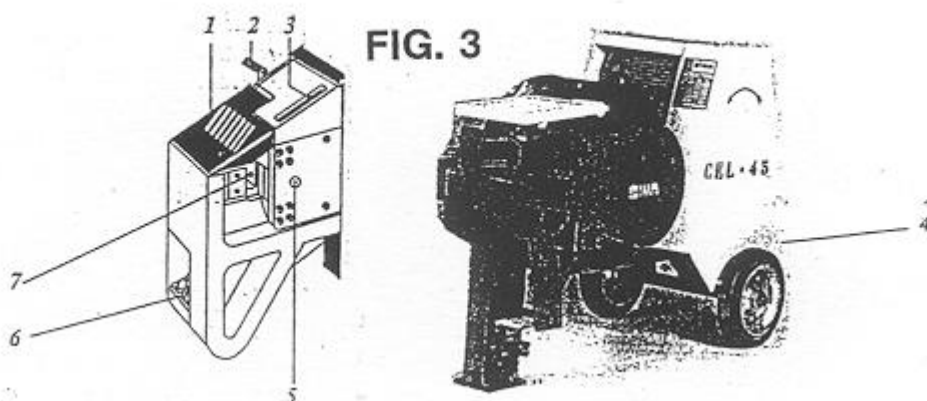

Klipproceduren beskrevet tidligere kan derfor ikke anvendes til disse typer.

1. Knivbeskyttelseslåg (maskinen kan klippe når låget er i denne position)
2. Håndtag til at aktivere klipningen (ikke monteret på alle typer)
3. Løfteøje
4. Kileremsskærm
5. Smørenippel for knivholdere
6. Fodpedal
7. Klippe område

Hvis beskyttelseslåget (A) trækkes til venstre i pilens retning, er det muligt at åbne det. Når låget er i denne position kan der ikke klippes .

FIG.4

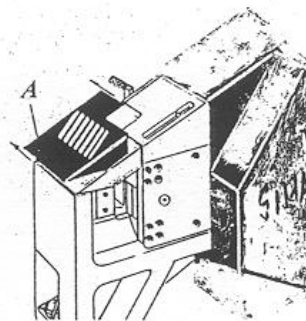
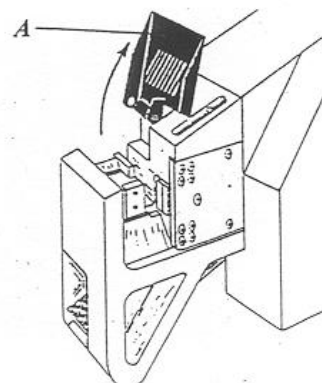

FIG.5



Når beskyttelseslåget er trukket til venstre, som vist på FIG. 5, kan det åbnes. Når låget er i denne position kan der ikke klippes.

Sikkerhedsforanstaltninger:

FIG.4 viser den rigtige placering af kniv-beskyttelseslåget. Før maskinen startes skal det kontrolleres, at låget og kileremsskærmen er korrekt og sikkert monteret. Hvis disse sikkerhedsforanstaltninger modificeres eller fjernes bortfalder enhver garanti.

Klipning:

Maskinen kan klippe flere stykker stål på samme tid, hvis der tages hensyn til stålets diameter og styrke, se tabellen "maskindata" afsnit 11.

Vær opmærksom på, at kolonnen "450N/mm²" henviser til SOFT IRON og kolonnen "650N/mm²" henviser til RILLET STÅL ARMERING (FB.44K)

Stop:

Når klipningen er foretaget, stopper maskinen automatisk, og returnerer til start positionen. Hvis maskinen forlades returneres kontakten til "0" for, at slukke for det elektriske system.



6. Fejlfinding

Hvis maskinen bruges forkert (ikke som beskrevet) kan den beskadiges eller være til fare for brugeren. Det er meget vigtigt at følge instruktionerne i denne brugsanvisning. Det anbefales også at udføre følgende tests:

Strømstyrken undersøges på terminalerne på maskinens kontrolpanel. Ved fejl er det nødvendigt at undersøge strømfaldet ved motorstart(max. tolerance +/- 5%). Denne undersøgelse skal foretages af en hertil kvalificeret person.

Motorens omløbsretning skal være som pilen på kileremshuset angiver. Hvis motoren kører den forkerte vej kan gearet tage skade.

7. Skift af værktøjer

Maskinen er ikke udstyret med udstyr der skal udskiftes. Det eneste der skal skiftes er knivene.

Skift af knive:

- Afmonter strømkablet
- Hold fodpedalen trykket ned eller træk i klippehåndtaget, og køр kileremskiven rundt indtil knivene er helt ude. Det er nu muligt at løsne boltene der holder knivene.
- Boltene på de 2 knive afmonteres. Knivene udskiftes. Vær omhyggelig med at rengøre området omkring knivene inden der monteres nye.
- Knivene returneres til startpositionen ved at trykke på startknappen.

8. Vedligehold

- Knivene inspiceres periodisk (hver uge) Hvis de skal udskiftes følges instruktionerne i afsnit 7.
- Kontroller oliestanden periodisk (hver måned) og påfyld olie hvis nødvendigt. Det anbefales at foretage et olieskift mindst 1 gang hvert 2. år
Olietype: INDUSTRIAL OIL EP/220
- Kontroller strømstyrken og kileremmenes tilstand. Kileremmenes skal altid være stramme for at undgå, at de glider hvilket kan føre til fejlfunktioner og unødvendigt slid.
- Vedligeholdelse af det elektriske system og gearet skal foretages af en hertil kvalificeret person, idet det kræver en speciel uddannelse.



9. Opbevaring

- Hvis maskinen ikke skal anvendes i lang tid, anbefales det at smøre alle bevægelige dele.
- Afmonter strømkablet og sæt kontakten på "0"
- Hvis maskinen står udendørs skal den dækkes med et vandtæt materiale.
- Forudsat at alle instruktioner i denne brugsanvisning overholdes, er standard levetiden for denne maskine ca. 15/20 år.

10. Adskillelse

Hvis maskinen skal adskilles/skrotes skal der ikke tages nogen specielle forholdsregler, idet den ikke indeholder farlige materialer. Det er dog nødvendigt at adskille 3 forskellige materialer: Olie i gearet, kobber i motoren/elektriske dele og metaldele.

11. Sikkerhedsregler

- Det er forbudt, at rense eller smøre de bevægelige dele når maskinen anvendes.
- Det er forbudt, at reparere eller justere bevægelige dele når maskinen anvendes.
- Det er forbudt, at fjerne eller ændre sikkerhedsanordningerne
- Udskiftning og kontrol af knivene skal foretages når maskinen er slukket og strømkablet er afmonteret, således at maskinen ikke kan starte ved et uheld.

13. Garanti

- Maskinen har en garantiperiode på 6 måneder fra leveringsdatoen. Garantien gælder kun hvis "Garanti Certifikatet" er blevet udfyldt og sendt til SIMA S.A.
- Producenten skal reparere fabrikationsfejl i garantiperioden. Det betyder at defekte dele udskiftes uden beregning efter, at producenten har godkendt delene.
- Brugeren skal sende den defekte del, som er dækket af garantien, til producenten. Forsendelsesomkostninger og risiko bæres af brugeren.
- Hvis reparation af maskinen skal foretages på opstillingsstedet, skal brugeren betale rejseomkostninger og ophold for teknikeren. Arbejds løn og dele vil ikke blive faktureret.
- Garantien dækker ikke almindelig slid samt dele der ikke er produceret af SIMA S.A. Disse dele dækkes af disses producenter.
- Garantien for de elektriske dele udløber så snart køberen har godkendt en brugstest af maskinen.
- Der udbetales ikke erstatning til personer der bliver skadet som følge af fabrikationsog monteringsfejl.
-

- Garantireparationer vil blive udført omgående. SIMA S.A Hæfter dog ikke for forsinkelser.

14. Garanticertifikat

EI-diagram

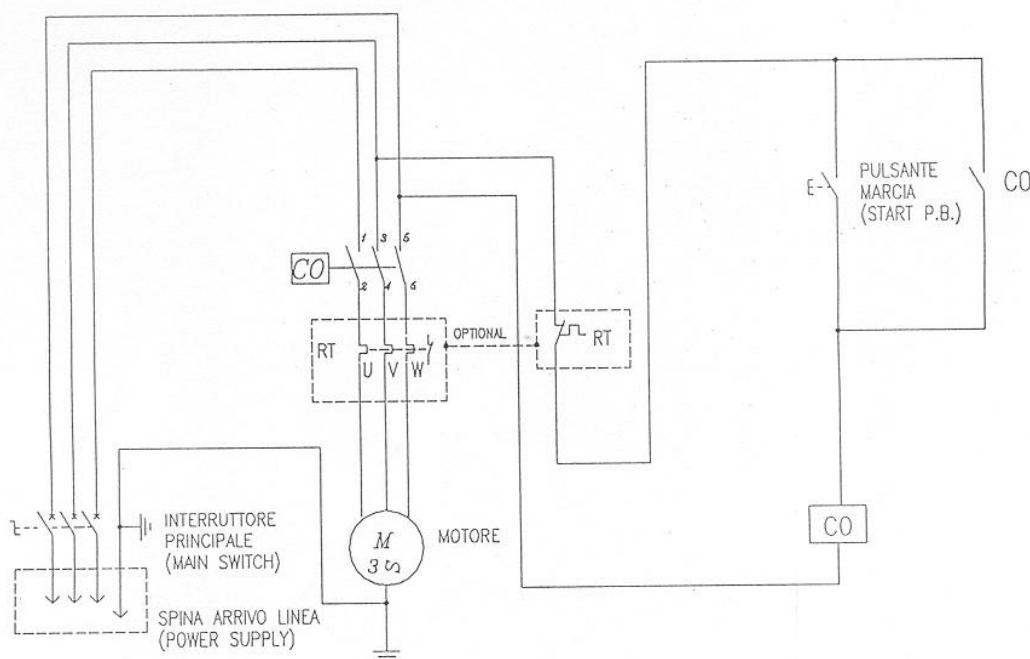

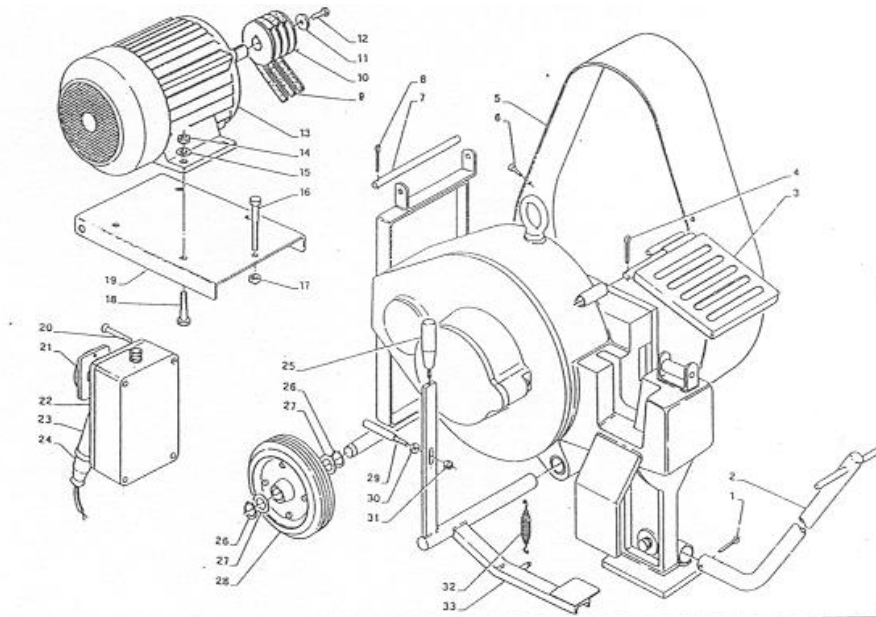

N. pezzo N. piece	N. di ordinazione Part. N.		N. pezzo N. piece	N. di ordinazione Part. N.		N. pezzo N. piece	N. di ordinazione Part. N.	
	Cel 30	Cel 35		Cel 30	Cel 35		Cel 30	Cel 35
1	5040401	5040401	16	5011401	5011401	31	5021203	5021203
2	40026/47	40026/47	17	5021401	5021401	32	40026/75	40026/75
3	40026/83	40026/83	18	5010803	5010803	33	400030.13	400035.11
4	5040401	5040401	19	40026/81	40026/81			
5	400030.14	400035.13	20	5010604	5010604			
6	5010807	5010807	21	5350036	5350036			
7	40026/85	40026/85	22	5350044	5350044			
8	5040401	5040401	23	5350003	5350003			
9	4170010	4170002	24	5350002	5350002			
10	40026/24	40035/25	25	5250001	5250001			
10	• 400026.24		26	4150002	4150002			
11	5031101	5031101	27	5032501	5032501			
12	5010802	5010802	28	5100002	5100002			
13	• 4200025	4200006	29	40030/53	40030/53			
13	4200006		30	5021202	5021202			
14	5020801	5020801						
15	5030801	5030801						

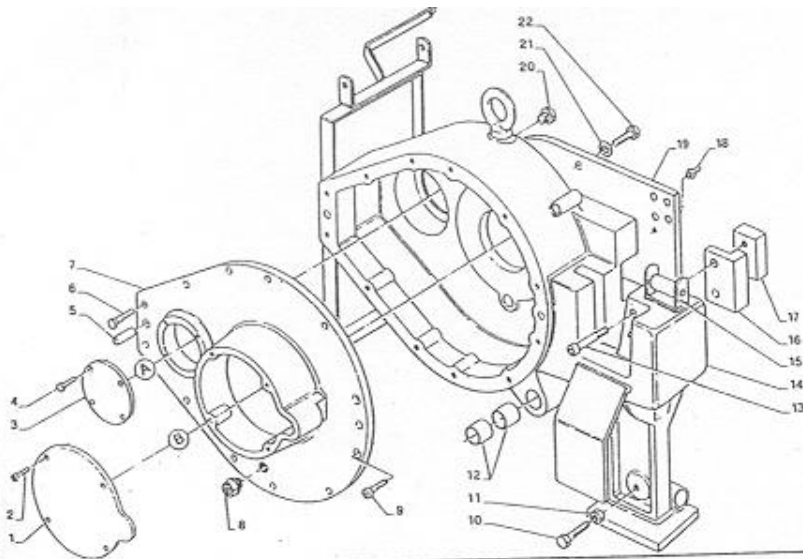

N. pezzo N. piece	N. di ordinazione Part. N.		N. pezzo N. piece	N. di ordinazione Part. N.	
	Cel 30	Cel 35		Cel 30	Cel 35
1	400030.12	400035.9	16	40022/27	400035.14
2	5010807	5010807	17	40026/10	40030/9
3	40026/17	40030/40	18	5080002	5080002
4	5010802	5010802	19	400030.7	400035.2
5	5091202	5091202	20	5060002	5060002
6	5010802	5010802	21	5031002	5031202
7	400030.8	400035.3	22	5011015	5011202
8	5070001	5070001			
9	5010808	5010808			
10	5011016	5011016			
11	5021002	5021002			
12	5260001	5260001			
13	5010806	5010806			
14	400030.18	400035.1			
15	400030.1	400030.1			

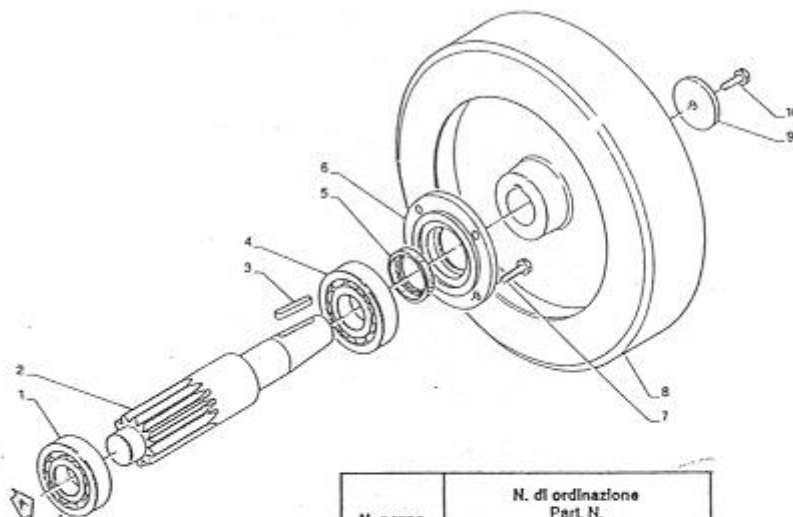

N. pezzo N. piece	N. di ordinazione Part. N.	
	Cel 30	Cel 35
1	412003	412004
2	40026/39	40030/24
3	4141204	4141404
4	412004	412005
5	4130002	4130003
6	40026/7	40030/7
7	5010802	5011002
8	• 400026 . 25	40030/6
8	◊ 40026/6	
9	400511	400511
10	5011202	5011002

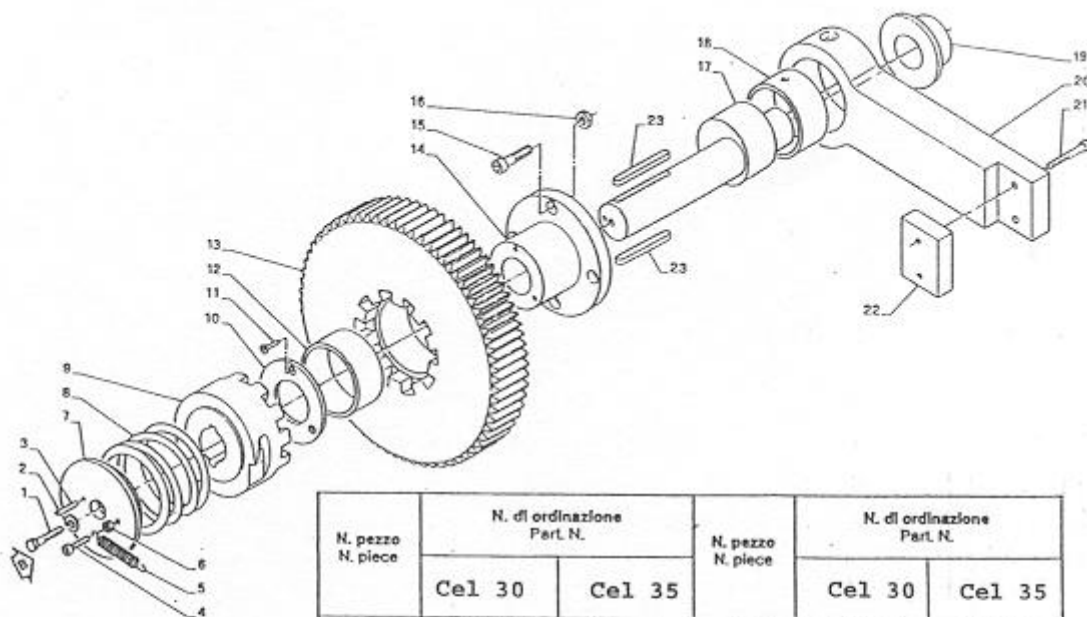

N. pezzo N. piece	N. di ordinazione Part. N.		N. pezzo N. piece	N. di ordinazione Part. N.	
	Cel 30	Cel 35		Cel 30	Cel 35
1	5011015	5011015	16	5021002	5021002
2	5031002	5031002	17	40026/62	40030/23
3	5090601	5090601	18	40026/13	40030/15
4	5010808	5010808	19	400030_21	400035_18
5	40026/75	40026/75	20	40026/61	40030/26
6	5020801	5020801	21	5010811	5010809
7	40026/27	40030/45	22	40026/10	40030/9
8	40030/70	40030/70	23	40026/87	40030/17
9	40026/65	40030/34			
10	40026/38	40030/46			
11	5010604	5010604			
12	40026/5	40030/14			
13	40026/63	40030/25			
14	40026/64	40030/31			
15	5011001	5011002			