



An Oshkosh Corporation Company

Betjenings- og sikkerhedshåndbog

Originale instruktioner – Denne vejledning skal til enhver tid opbevares sammen med maskinen.

Modeller
1930ES, 2032ES, 2632ES,
2646ES, 3246ES
PVC 2004

ANSI **CE**



AS/NZS MOL70

31217814

March 23, 2021 - Rev B

Danish - Operation and Safety Manual

FORORD

Modeller med en mobil platform, der kan hæves, beskrevet i denne håndbog er udviklet til og testet for overholdelse af eller om de overgår forskellige overholdelsesstandarder. Se producentens navneskilt, der er påhæftet den pågældende mobile platform, der kan hæves, for specifikke oplysninger om overholdelse.

Denne håndbog er et meget vigtigt værktøj! Den skal til enhver tid opbevares sammen med maskinen.

Hensigten med denne håndbog er at oplyse ejere, brugere, operatører, udlejere og lejere om de forholdsregler og betjeningsmetoder, der er nødvendige for, at maskinen kan bruges på en sikker og korrekt måde til det til tænkte formål.

På grund af konstante produktforbedringer forbeholder JLG Industries, Inc. sig ret til at ændre specifikationerne uden forudgående varsel. Ret henvendelse til JLG Industries, Inc. for at få ajourført information.

Der henvises til www.JLG.com med henblik på garanti, produktregistrering og anden dokumentation, der er relateret til maskinen.

SIKKERHEDSSYMBOLER OG SIKKERHEDSBETEGNELSER



Dette er sikkerhedssymbolet. Det bruges til at gøre dig opmærksom på potentielle farer for personskade. Overhold alle sikkerhedsoplysninger, der følger med dette symbol, for at undgå personskader eller dødsfald.

FARE

INDIKERER EN UMIDDELBAR FARLIG SITUATION. **UNDGÅS DEN IKKE, VIL DET MEDFØRE ALVORLIG TILSKADEKOMST ELLER DØDSFALD. DENNE MÆRKAT HAR EN RØD BAGGRUND.**

ADVARSEL

INDIKERER EN POTENTIEL FARLIG SITUATION. **UNDGÅS DEN IKKE, KAN DET MEDFØRE ALVORLIG TILSKADEKOMST ELLER DØDSFALD. DENNE MÆRKAT HAR EN ORANGE BAGGRUND.**

FORSIGTIG

INDIKERER EN POTENTIEL FARLIG SITUATION. **UNDGÅS DEN IKKE, KAN DET MEDFØRE MINDRE TIL MIDDELSVÆR TILSKADEKOMST. DEN KAN OGSÅ ANVENDES SOM ADVARSEL MOD USIKRE ARBEJDSMETODER. DENNE MÆRKAT HAR EN GUL BAGGRUND.**

BEMÆRK

INDIKERER INFORMATION ELLER FIRMAPRAXIS, SOM DIREKTE ELLER INDIREKTE RELATERER TIL PERSONALESIKKERHED ELLER BESKYTTELSE AF EJENDOM.

⚠ ADVARSEL

DETTE PRODUKT SKAL VÆRE I OVERENSSTEMMELSE MED ALLE SIKKERHEDSRELATEREDE MEDDELELSER. KONTAKT JLG INDUSTRIES, INC. ELLER DEN LOKALE AUTORISEREDE JLG REPRÆSENTANT ANGÅENDE UDSENDTE SIKKERHEDSRELATEREDE MEDDELELSER OMHANDLENDE DETTE PRODUKT.

BEMÆRK

JLG INDUSTRIES, INC. SENDER SIKKERHEDSRELATEREDE MEDDELELSER TIL DEN REGISTREREDE EJER AF DENNE MASKINE. KONTAKT JLG INDUSTRIES, INC. FOR AT SIKRE AT REGISTRERINGEN FOR DEN NUVÆRENDE EJER ER AJOURFØRT OG KORREKT.

BEMÆRK

JLG INDUSTRIES, INC. SKAL OMGÅENDE ORIENTERES OM ETHVERT TILFÆLDE, HVOR ET JLG PRODUKT VAR INVOLVERET I ET UHELD, HVORVED DER FOREKOM PERSONSKADE ELLER DØDSFALD, ELLER SOM MEDFØRTE VÆSENTLIG EJENDOMSSKADE ELLER BESKADIGELSE AF JLG PRODUKTET.

Ang.:

- Rapportering af uheld
- Publikationer om produktsikkerhed
- Ajourføring af nuværende ejer
- Spørgsmål vedrørende produktsikkerhed
- Information om overensstemmelse med standarder og regulativer
- Spørgsmål vedrørende særlige produktanvendelser
- Spørgsmål vedrørende produktmodifikationer

Kontakt:

Product Safety and Reliability Department
 JLG Industries, Inc.
 13224 Fountainhead Plaza
 Hagerstown, MD 21742
 USA
 eller dit lokale JLG-kontor
 (Adresser findes på indersiden af håndbogens bagomslag)

I USA:

Gratisnummer: 877-JLG-SAFE (877-554-7233)

Uden for USA:

Tlf.: 240-420-2661
 E-mail: ProductSafety@JLG.com

REVISIONSLISTE

Oprindelig udgave - A31. januar 2020

Revideret - B.....23. marts 2021

AFSNIT - 1 - SIKKERHEDSFORANSTALTNINGER

1.1	GENERELT	1-1
1.2	FØR-START	1-2
	Operatørens oplæring og viden.....	1-2
	Inspektion af arbejdsplads	1-2
	Inspektion af maskinen	1-3
1.3	BETJENING	1-3
	Generelt	1-3
	Fare for at snuble og falde	1-5
	Fare for elektrisk stød.....	1-6
	Fare for at vælte	1-7
	Fare for fastklemning og sammenstød	1-11
1.4	BUGSERING, LØFTNING OG TRANSPORT.....	1-12
1.5	VEDLIGEHOLDELSE	1-13
	Farer under vedligeholdelse	1-13
	Farer ved batterier	1-14

AFSNIT - 2 - BRUGERS ANSVAR, MASKINENS FORBEREDELSE OG INSPEKTION

2.1	OPLÆRING AF MANDSKAB.....	2-1
	Operatøropplæring.....	2-1
	Opsyn under oplæring	2-1
	Operatørens ansvar	2-1
	Tilvænning til maskinen	2-2
2.2	FORBEREDELSE, INSPEKTION OG VEDLIGEHOLDELSE.....	2-2
	Førstart-inspektion	2-4

2.3	INSPEKTIONSRUNDE	2-5
2.4	FUNKTIONSTJEK	2-7

AFSNIT - 3 - MASKINENS STYREENHEDER, INDIKATORER OG BETJENING

3.1	GENERELT	3-1
3.2	BESKRIVELSE.....	3-1
3.3	BETJENINGSKARAKTERISTIKA OG BEGRÆNSNINGER.....	3-2
	Skilte	3-2
	Kapaciteter	3-2
	Stabilitet	3-2
3.4	LÆSNING AF PLATFORM	3-2
3.5	BATTERIOPPLADNING	3-4
3.6	MDI (DIGITAL MULTIFUNKTIONSINDIKATOR).....	3-5
	Beskrivelse af MDI	3-6
3.7	UNDERVOGNENS STYREPANEL	3-7
	Styreenheder og indikatorer	3-7
	Manuel sænkingskontrol	3-9
3.8	PLATFORMENS STYREPANEL	3-10
3.9	BETJENING FRA PLATFORM	3-14
	Hævning	3-14
	Sænkning	3-15
	Armbeskyttere (hvis udstyret hermed).....	3-15
	Styring	3-15
	Kørsel	3-16
	Fremadkørsel.....	3-16

Bakkørsel.....	3-16
3.10 PLATFORMFORLÆNGELSE	3-18
3.11 NEDFOLDNINGSPROCEDURE FOR PLATFORMSGELÆNDERE.....	3-19
3.12 PARKERING OG OPBEVARING.....	3-21
3.13 FASTGØRINGS-/LØFTEØJER	3-22
3.14 LØFTNING.....	3-22
3.15 BUGSERING.....	3-25
Fjernstyret elektrisk bremseudløser	3-25
Trykknop til elektrisk bremseudløsning.....	3-25
Mekanisk bremseudløser	3-26

AFSNIT - 4 - NØDPROCEDURER

4.1 GENERELT	4-1
Nødstopkontakt	4-1
Manuel nedtagning	4-1
4.2 BRUG I NØDSITUATIONER.....	4-2
Operatøren kan ikke kontrollere maskinen ...	4-2
Platform fanget ovenfra	4-2
Opretning af en væltet maskine.....	4-3
Inspektion efter uheld	4-3
4.3 ANMELDELSE AF UHELD	4-3

AFSNIT - 5 - TILBEHØR

5.1 1/2 IN LUFTSLANGE	5-6
5.2 ANTIVANDALISME-PAKKE	5-6
5.3 ELEKTRIKERS TRÆ	5-6
Sikkerhedsforanstaltninger	5-7
Forberedelse og inspektion	5-7
Betjening	5-7
5.4 ELEKTRIKERPAKKE.....	5-8
Sikkerhedsforanstaltninger	5-8
Forberedelse og inspektion	5-8
Betjening	5-8
5.5 PANELTRANSPORTØR	5-9
Sikkerhedsforanstaltninger	5-10
Forberedelse og inspektion	5-10
Betjening	5-10
5.6 RØRSTATIVER	5-11
Sikkerhedsforanstaltninger	5-12
Forberedelse og inspektion	5-12
Betjening	5-12
5.7 ANLÆGSPAKKE	5-13
Sikkerhedsforanstaltninger	5-13
Forberedelse og inspektion	5-13
Betjening	5-13
5.8 DÆKSEL TIL BOKS PÅ PLATFORM	5-14
5.9 STATIV TIL BOKS PÅ PLATFORM.....	5-14
5.10 POLSTRING TIL GELÆNDER PÅ PLATFORM	5-15
Betjening af grænseafbrydere	5-15

5.11	ARBEJDSLYS PÅ PLATFORM.....	5-16
	Betjening	5-16
5.12	BLIKKENS LAGERPAKKE	5-17
	Sikkerhedsforanstaltninger	5-17
	Forberedelse og inspektion.....	5-17
	Betjening	5-17
5.13	QUIKWELDER™	5-18
	Sikkerhedsforanstaltninger	5-19
	Forberedelse og inspektion.....	5-19
	Betjening	5-20
5.14	SKRUESTIK	5-20
	Sikkerhedsforanstaltninger	5-21
	Forberedelse og inspektion.....	5-21
	Betjening	5-21
5.15	ARBEJDSSTATION	5-21
	Sikkerhedsforanstaltninger	5-22
	Forberedelse og inspektion.....	5-22
	Betjening	5-22
5.16	SKYSENSE™	5-23
	Forberedelse og inspektion.....	5-24
	Betjening	5-24
	Notifikationssamling	5-25
	LED-indikator	5-25
	SkySense-alarm	5-26
	Knap for tilsidesættelse.....	5-26
	SkySense-dækningsområder	5-27

AFSNIT - 6 - GENERELLE SPECIFIKATIONER OG VEDLIGEHOLDELSE VED MASKINFØRER

6.1	INDLEDNING	6-1
	Andre publikationer specielt til denne maskine:.....	6-1
6.2	DRIFTSSPECIFIKATIONER	6-2
	Platformens kapaciteter.....	6-3
	Dimensioner	6-6
	Batterier.....	6-7
	Motorer	6-7
	Kapaciteter	6-7
	Dæk.....	6-7
6.3	BATTERIPLADER.....	6-8
	Specifikationer	6-8
	Delta-Q.....	6-9
	Eagle Performance.....	6-9
	Green Power (Kun Kina (GB))	6-10
	Smøring.....	6-10
	Batterioplader/vekselretter	6-11
6.4	VEDLIGEHOLDELSE FOR MASKINFØRER.....	6-13
	Saxarme – Sikkerhedsafstiver	6-14
	Procedure for olietjek (1).....	6-14
	Nedre (2) og øvre slidpuder (3).....	6-16
6.5	DÆK OG HJUL	6-18
	Dækslitage og skader	6-18
	Udskiftning af hjul og dæk	6-18
	Montering af hjul	6-18

INDHOLDSFORTEGNELSE

6.6	SUPPLERENDE INFORMATION	6-19
6.7	INSTALLATION AF MÆRKATER.....	6-20
6.8	FEJLFINDINGSKODER (DTC'ER)	6-30
	Indledning	6-30
	0-0 Kommentarer til afhjælpning.....	6-30
	2-1 Opstart	6-33
	2-2 Platformens kontrolenheder	6-34
	2-3 Undervognens kontrolenheder.....	6-36
	2-5 Funktion forhindret	6-36
	3-1 Hovedafbryder har åbent kredsløb	6-39
	3-2 Kortslutning i hovedafbryder	6-39
	3-3 Undervognens udgangsdrev	6-40
	4-2 Termisk tolerance (SOA).....	6-43
	4-4 Batteriforsyning	6-43
	6-6 Kommunikation	6-44
	6-7 Tilbehør	6-45
	7-7 Elektrisk motor.....	6-45
	8-1 Hældningssensor	6-47
	8-2 Platforms belastningsføler	6-48
	9-9 Hardware.....	6-49

ILLUSTRATIONSFORTEGNELSE

2-1.	Kontaktplaceringer	2-9
3-1.	Placering af maskinens styreenheder (alle modeller)	3-3
3-5.	Stigning og sidehældning – Kørsel – Platform i opbevaringsposition.....	3-17
3-6.	Platformens gelændere – Nedfoldningssekvens	3-20
3-7.	Diagram over løftning og fastspænding	3-23
3-8.	Skema for løft og fastspænding	3-24
6-1.	Smøreskema.....	6-13
6-2.	Nedre slidpudekanal	6-16
6-3.	Øvre slidpudekanal	6-17

AFSNIT - 7 - LISTE OVER INSPEKTION OG REPARATION

TABELFORTEGNELSE

1-1	Mindste tilnærmelsesafstand	1-7
1-2	Beaufort-skala (kun til reference)	1-9
2-1	Inspektions- og vedligeholdelseskema	2-3
2-2	Udkoblingshøjde ved høj kørehastighed	2-7
2-3	Hældningsudkoblingens indstillinger	2-8
5-1	Tilbehør (alle modeller)	5-1
5-2	Tabel over forhold mellem valg/tilbehør (alle modeller)	5-2
6-1	Specifikationer for hydraulikolie	6-11
6-2	Skema over tilspændingsmoment for hjulmøtrikker	6-19
6-3	Forklaring af mærkatplacering	6-26

AFSNIT 1. SIKKERHEDSFORANSTALTNINGER

1.1 GENERELT

Dette afsnit skildrer de nødvendige foranstaltninger for korrekt og sikker brug og vedligeholdelse af maskinen. Det er et krav for korrekt anvendelse af maskinen, at der etableres en daglig rutine baseret på indholdet i denne håndbog. Derudover skal en kvalificeret person ved hjælp af oplysningerne i denne håndbog og i service- og vedligeholdeshåndbogen udarbejde et vedligeholdelsesprogram, der skal overholdes som garanti for, at maskinen kan anvendes på sikker vis.

Maskinens ejer/bruger/operatør/udlejer/lejer må ikke påtage sig ansvaret for betjening af maskinen, før denne håndbog er gennemlæst, oplæring er udført, og betjening af maskinen er fuldført under opsyn af en erfaren og kvalificeret operatør.

Disse afsnit indeholder de ansvar, der påhviler ejeren, brugeren, operatøren, udlejeren og lejeren mht. sikkerhed, uddannelse, inspektion, vedligeholdelse, anvendelse og betjening. Foreligger der spørgsmål med hensyn til sikkerhed, oplæring, inspektion, vedligeholdelse, anvendelse og funktion skal der rettes henvendelse til JLG Industries, Inc. ("JLG").

⚠ ADVARSEL

OVERHOLDES DE HERI NÆVNTE SIKKERHEDSFORANSTALTNINGER IKKE, KAN DET RESULTERE I MASKINSKADE, EJENDOMSSKADE, PERSONSKADE ELLER DØDSFALD.

1.2 FØR-START

Operatørens oplæring og viden

- Læs, forstå og gennemgå Betjenings- og Sikkerhedsvejledningen, inden maskinen betjenes. Ret henvendelse til JLG Industries, Inc., og få nærmere forklaring, svar på spørgsmål eller yderligere information angående emner i denne betjeningsvejledning.

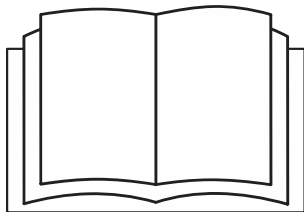

- Kun personale, der har fået ordentlig uddannelse i forbindelse med inspektion, anvendelse og drift af MEWPs (herunder anerkendelse og undgåelse af farer i forbindelse med deres drift), skal have tilladelse til at drive et MEWP.
- Kun behørigt oplært personale, som har gennemgået en maskinspecifik tilvænning må betjene en mobil platform. Brugeren skal fastslå, om personalet er kvalificeret til at betjene den mobile platform, forud for brugen.
- Læs, forstå og overhold alle oplysninger under FARE, ADVARSEL, FORSIGTIG samt betjeningsinstruktioner på maskinen og i denne håndbog.

- Sørg for, at maskinen bruges på en måde, der ligger inden for den tilsigtede brug som foreskrevet af JLG.
- Al driftspersonale skal have indgående forståelse af det tilsigtede formål og funktionen af MEWP-styringen, herunder platformens og undervognens styrepanel og kontrolanordningerne til nødsænkning.
- Læs, forstå og overhold alle de af arbejdsgiveren og myndighederne fastsatte love og regulativer, der omhandler udnyttelse og anvendelse af maskinen.

Inspektion af arbejdsplads

- Brugeren skal tage alle forholdsregler for at undgå farer på arbejdsstedet, inden maskinen tages i brug og under brug.
- Platformen må ikke betjenes eller løftes, mens maskinen står på en lastvogn, trailer, jernbanevogn, båd, stillads eller andet udstyr, medmindre anvendelsen er skriftligt godkendt af JLG.
- Efterse arbejdsstedet for farer fra overhængende objekter, såsom elektriske ledninger, brokraner og andre potentielle overhængende forhindringer.
- Efterse driftsoverflader for huller, bump, kanter, forhindringer, affald, tildækkede huller og andre potentielle farer.
- Efterse arbejdsområdet for risikable steder. Maskinen må ikke bruges i farlige omgivelser, medmindre der foreligger godkendelse fra JLG til det pågældende formål.

- Kontrollér, at jordforholdene er gode nok til at bære den maksimale dækbelastning, som er vist på dæklastmærket på chassiset ved siden af hvert hjul.
- Denne maskine kan bruges i nominelle omgivende temperaturer fra -20 til +40 °C (0 til 104 °F). Tal med JLG om muligheden for at optimere brugen uden for dette temperaturområde.
- Efterse maskinen for ændringer af de originale komponenter. Vær sikker på, at alle modifikationer er godkendt af JLG.
- Undgå ansamlinger af affald på platformens gulv. Undgå at få mudder, olie, fedt og andre glatte substanser på fodtøj og platformens gulv.

Inspektion af maskinen

- Maskinen må ikke tages i brug, før der er foretaget inspektioner og funktionstjek som specificeret i afsnit 2 i denne håndbog.
- Maskinen må ikke betjenes, før den er efterset, og der er foretaget vedligeholdelse i henhold til de krav om inspektion og vedligeholdelse, der er foreskrevet i maskinens service- og vedligeholdelseshåndbog.
- Vær sikker på, at alle sikkerhedsanordninger fungerer rigtigt. Ændring af disse anordninger repræsenterer et brud på sikkerhedsforanstaltningerne.

⚠ ADVARSEL

MODIFICERING ELLER ÆNDRING AF EN MOBIL PLATFORM, DER KAN HÆVES, MÅ KUN FORETAGES MED FORUDGÅENDE SKRIFTLIG TILLADELSE FRA PRODUCENTEN.

- Brug aldrig en maskine, hvor sikkerheds- og instruktionskilte eller mærkater mangler eller er ulæselige.

1.3 BETJENING

Generelt

- Betjening af maskinen kræver din fulde opmærksomhed. Stands maskinen, før der bruges nogen former for anordninger, dvs. mobiltelefoner, tovejsradioer osv., som vil fjerne din opmærksomhed fra sikker drift af maskinen.
- Maskinen må ikke bruges til andre formål end til at placere mandskab, deres værktøj og udstyr på arbejdsstedet.
- Brugeren skal inden betjening være bekendt med maskinens funktioner og alle funktionskarakteristika.
- Brug aldrig en defekt maskine. Opstår der en fejlfunktion, skal maskinen afbrydes. Tag maskinen ud af drift, og informér rette vedkommende.
- Ingen af sikkerhedsanordningerne må fjernes, ændres eller deaktiveres.
- Skub aldrig en kontrolkontakt eller et greb gennem neutral til modsat retning. Returnér altid kontakten til neutral, og

AFSNIT 1 – SIKKERHEDSFORANSTALTNINGER

- stop, inden kontakten rykkes til den næste funktion. Betjen styreenhederne med et langsomt og ensartet tryk.
- Lad aldrig nogen røre ved eller betjene maskinen fra jorden, mens der er mandskab på platformen, undtagen i nødstillfælde.
 - Der må ikke bæres materialer direkte på platformens gelænder, medmindre det er godkendt af JLG.
 - Er der to eller flere personer på platformen, er operatøren ansvarlig for alle maskinens funktioner.
 - Sørg altid for, at elektrisk værktøj er stuvet forsvarligt væk, og aldrig efterladt hængende i deres ledning fra platformens arbejdssted.
 - En fastkørt eller sammenbrudt maskine må aldrig skubbes eller trækkes, undtagen hvis den trækkes fra chassissets fastspændingskroge.
 - Sænk platformen helt ned på plads, og afbryd al strøm, inden maskinen forlades.
 - Aftag alle ringe, ure og andre smykker ved betjening af maskinen. Undgå løstsiddende beklædning eller langt hår, der ikke er sat op, da man risikerer, at det vikles ind i udstyret.
 - Personer under påvirkning af medicin eller alkohol, eller som lider af epilepsianfald, svimmelhed, eller ikke har fuld legemskontrol, må ikke betjene denne maskine.
 - Hydrauliske cylindre er udsat for varmeudvidelse og -krympning. Det kan resultere i ændringer af platformens position, mens maskinen står stille. Faktorer, der påvirker varmebevægelse, kan omfatte den tidsperiode, hvor maskinen står stille, hydraulikoliens temperatur, den omgivende lufttemperatur og platformens position.

Fare for at snuble og falde

- Kontrollér inden arbejdet påbegyndes, at alle låger og gelændere er lukket og fastgjort i de rigtige stillinger.

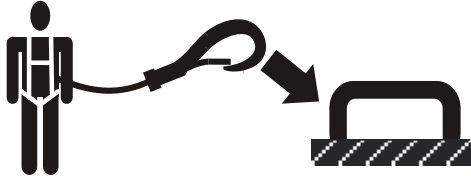

- JLG Industries, Inc. anbefaler, at alle personer på platformen bærer hel kropssæle med en livline fastgjort til et godkendt forankringspunkt, mens der arbejdes med maskinen. Ret henvendelse til JLG Industries angående nærmere oplysninger om kravene til beskyttelse mod nedstyrtning.
- Find det/de dertil indrettede forankringspunkt(er) på platformen, og fastgør livlinen. Der må kun fastgøres en (1) livline til hvert forankringspunkt.
- Stig kun ind og ud via lågeområdet. Udvis stor forsigtighed ved ind- og udstigning. Sørg for, at platformen er helt nede. Vend ansigtet mod platformen ved ind- og udstigning af platformen. Oprethold altid "trepunktskontakt" med maskinen ved at bruge begge hænder og en fod eller begge fødder og en hånd under hver ind- eller udstigning.

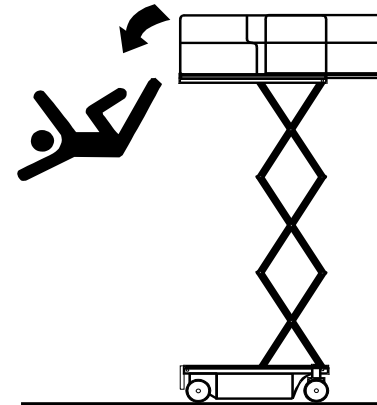

- Hold til enhver tid begge fødder solidt plantet på platformens gulv. Brug aldrig stiger, kasser, trin, planker eller andre ting på enheden for at øge rækkevidden.
- Brug aldrig saksearmen til at komme op i eller ud fra platformen.
- Rens fodtøj og platformens gulv for olie, mudder og glatte substanser.

Fare for elektrisk stød

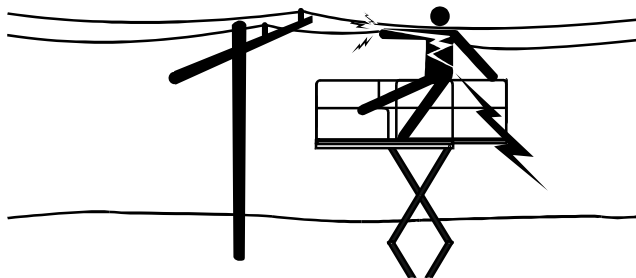

- Denne maskine er ikke isoleret og yder ingen beskyttelse mod kontakt med eller nærhed til elektricitet.
- Hold sikker afstand fra elledninger, udstyr, eller strømførende (fritliggende eller isolerede) dele iht. MAD (mindste tilnærmelsesafstand), som vist i Tabel 1-1.
- Giv plads til maskinens bevægelser og til svaj i elledningerne.
- Hold en afstand på mindst 3 m (10 ft) mellem alle maskinens dele, mandskabet, deres værktøj/udstyr og strømførende ledninger eller udstyr, der leder op til 50.000 volt. Yderligere 30 cm (1 ft) er påkrævet for hver 30.000 volt eller dele deraf.

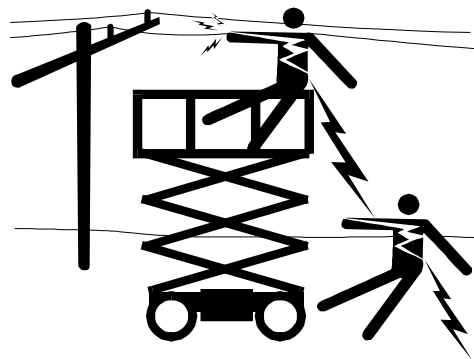

- Mindste tilnærmelsesafstand kan reduceres, hvis der installeres isolerende barrierer til at forhindre kontakt, og barriererne har kapacitet til spændingen i den pågældende leder. Sådanne barrierer må ikke være del af (eller fastgjort til) maskinen. Mindste tilnærmelsesafstand skal reduceres efter den isolerende barrieres effektive kapacitet. Dette skal bestemmes af en kvalificeret person iht. krav fra arbejdsgiver samt iht. gældende regulativ vedr. arbejde i nærheden af strømførende udstyr.



MASKINE OG MANDSKAB MÅ IKKE MANØVRERES INDEN FOR DET FORBUDTE OMRÅDE (MAD). GÅ UD FRA, AT ALLE ELEKTRISKE DELE OG LEDNINGER ER STRØMFØRENDE, MEDMINDRE ANDET ER KENDT.

Tabel 1-1. Mindste tilnærmedsafstand

SPÆNDINGSOMFANG (Fase til fase)	MINDSTE TILNÆRMELSESAFSTAND i meter (ft)
0 til 50 kV	3 (10)
Over 50 kV til 200 kV	5 (15)
Over 200 kV til 350 kV	6 (20)
Over 350 kV til 500 kV	8 (25)
Over 500 kV til 750 kV	11 (35)
Over 750 kV til 1000 kV	14 (45)
BEMÆRK: Dette krav gælder til hver en tid, undtagen hvor de af arbejdsgiveren eller myndighederne fastsatte love og regulativer er strengere.	

Fare for at vælte

- Kontrollér, at jordforholdene er gode nok til at bære den maksimale dækbelastning, som er vist på dæklastmærkaten på chassiset ved siden af hvert hjul. Kør aldrig på flader, der ikke er understøttede.
- Brugeren skal gøre sig bekendt med kørselsfladen inden kørsel. Overstig aldrig den tilladte sidehældning og stigingsgrad under kørslen.
- Platformen må ikke hæves, og der må ikke køres med en hævet platform tæt på en skråning, eller hvor jorden har hældninger, er ujævn eller er blød. Kontrollér, at maskinen står på en jævn, fast og overflade, der er inden for grænserne for maksimal hældning under drift, inden platformen hæves, eller der køres med hævet platform.
- Undersøg kørselsfladens tilladte kapacitet, inden der køres på gulve, broer, trucks eller andre flader.

AFSNIT 1 – SIKKERHEDSFORANSTALTNINGER

- Platformens maksimale kapacitet, som angivet på platformen, må aldrig overskrides. Sørg for, at lasten sidder inden for platformens omkreds, medmindre JLG har givet tilladelse til andet.
- Hold maskinens chassis mindst 0,6 m (2 ft) fra huller, bump, kanter, forhindringer, affald, tildækkede huller og andre potentielle farer på jordniveau.
- Maskinen må ikke bruges, når vindforholdene overskrider de specifikationer, der fremgår af Afsnit 6.2, eller som vist på kapacitetspladen på platformstavlen. De faktorer, der påvirker vindhastigheden, er: platformshævning, omgivende strukturer, lokale vejrænomener og storme, der nærmer sig.
- Vindhastigheden kan være betydeligt højere i højder sammenlignet med ved jorden.
- Vindhastigheden kan ændre sig hurtigt. Tag altid højde for vejrænomener, der nærmer sig, den tid, det tager at sænke platformen, samt metoder til at overvåge aktuelle og potentielle vindforhold.
- Platformens overfladeområde eller belastningen må ikke tildækkes. Dele med store overflader må ikke transporteres på platformen, når der arbejdes udendørs. Sådanne genstande øger maskinens vindpresareal. Større arealer, der udsættes for blæst, vil nedsætte stabiliteten.
- Platformens størrelse må ikke øges med uautoriserede modifikationer, platformsførlængelser, eller ekstraudstyr.

⚠ ADVARSEL

MASKINEN MÅ IKKE BRUGES, NÅR VINDFORHOLDENE OVERSKRIDER DE SPECIFIKATIONER, DER FREMGÅR AF AFSNIT 6, ELLER SOM VIST PÅ KAPACITETSPLADEN PÅ PLATFORMSTAVLEN

Tabel 1-2. Beaufort-skala (kun til reference)

BEAUFORT-TAL	VINDHASTIGHED		BESKRIVELSE	LANDFORHOLD
	m/s	mph		
0	0-0,2	0	Stille	Stille. Røg stiger lige op
1	0,3-1,5	1-3	Næsten stille	Røgen viser netop vindens retning
2	1,6-3,3	4-7	Svag vind	Vinden kan mærkes på huden. Små blade bevæger sig
3	3,4-5,4	8-12	Let vind	Blade og små kviste bevæger sig konstant
4	5,5-7,9	13-18	Jævn vind	Støv og løst papir løftes. Mindre grene bevæger sig.
5	8,0-10,7	19-24	Frisk vind	Små løvtræer svajer lidt.
6	10,8-13,8	25-31	Hård vind	Store grene bevæger sig. Flag bølgner næsten vandret. Det er svært at holde en paraply.
7	13,9-17,1	32-38	Stiv kuling	Større træer bevæger sig. Det er trættende at gå mod vinden.
8	17,2-20,7	39-46	Hård kuling	Kviste og grene brækkes af. Bilerne påvirkes på vejene.
9	20,8-24,4	47-54	Stormende kuling	Lettere strukturskader.

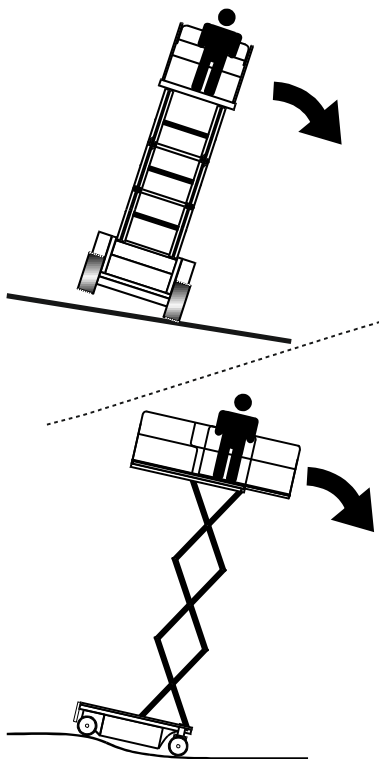

- Forsøg aldrig at bruge maskinen som en kran. Maskinen må ikke fastgøres til en nærstående struktur. Wirer, kabler og lignende må aldrig fastgøres til platformen.
- Hvis saksearmen eller platformen sidder fast i noget, og et eller flere hjul ikke berører jorden, skal alt mandskab bringes ned, inden der gøres forsøg på at få maskinen fri. Brug kraner, gaffeltrucks eller andet hensigtsmæssigt udstyr til at stabilisere maskinen.

Fare for fastklemning og sammenstød

- Betjeningsmandskab og personer på jorden skal alle bære godkendte hjelme.
- Hold hænder og andre legemsdele fri af saksearmen under arbejdet, og når maskinen løftes, uden at sikkerhedsafstivelsen er aktiveret.
- Se efter forhindringer omkring og over maskinen under kørslen. Kontrollér frigangen over, på siderne, og under platformen, når den hæves eller sænkes.
- Hold alle legemsdele inden for platformens gelændere under arbejdet.

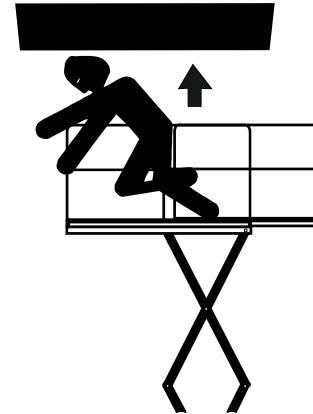

- Få altid en person til at holde udkik på steder, hvor udsynet er begrænset.
- Hold ikke-arbejdende mandskab mindst 1,8 m (6 ft) væk fra maskinen under alle kørsels- og udsvingfunktioner.
- Begræns kørehastigheden efter forholdene, dvs. jordoverflade, pladshensyn, udsyn, hældning, mandskabets placering og andre faktorer.
- Vær opmærksom på standselængderne for alle hastigheder. Ved kørsel i høj fart skal farten sænkes inden standsning. Kørsel på hældninger må kun foregå ved lav hastighed.

- Brug aldrig høje hastigheder til kørsel i afgrænsede eller trange områder, eller når der køres i baggear.
- Udvis altid den største forsigtighed for at undgå, at forhindringer rammer eller griber fat i styreenheder eller mandskab på platformen.
- Vær sikker på, at operatører af andre maskiner på både højde- eller gulvniveau er opmærksomme på tilstedeværelsen af den mobile platform, der kan hæves. Afbryd strømmen til løbekraner. Stil barrikader omkring arbejdsområdet om nødvendigt.
- Der må ikke arbejdes oven over mandskab på jorden. Advar mandskabet om ikke at arbejde, stå eller gå under en hævet platform. Stil barrikader på gulvet om nødvendigt.

ADVARSEL

HVIS MASKINEN KØRES VED HJÆLP AF PLATFORMENS STYREPANEL FRA JORDEN, MÅ KONTROLBOKSEN IKKE HÆNGES PÅ NOGEN DEL AF MASKINEN UNDER KØRSLER. HOLD KONTROLBOKSEN I HÅNDEN, OG HOLD EN AFSTAND PÅ MINDST 1 M (3 FT) FRA MASKINEN.

1.4 BUGSERING, LØFTNING OG TRANSPORT

- Der må ikke være mandskab på platformen under bugsering, løftning eller transport.
- Denne maskine bør kun bugseres i nødstilfælde, i tilfælde af funktionsfejl, ved strømsvigt eller ved på- og aflæsning. Se proceduren for bugsering i nødstilfælde.
- Vær sikker på, at platformen er trukket helt ind, og at den er tømt for alt værktøj inden bugsering, løftning eller transport.
- Når maskinen skal løftes med en gaffeltruck, må gafflen kun placeres på de dertil beregnede steder på maskinen. Brug en gaffeltruck med tilstrækkelig kapacitet.
- Se nærmere om løftning i afsnit 3.

1.5 VEDLIGEHOLDELSE

Dette underafsnit indeholder generelle forholdsregler om sikkerhed, der skal overholdes under vedligeholdelse af denne maskine. Yderligere forholdsregler, der skal overholdes ved maskinens vedligeholdelse, er indsat passende steder i denne håndbog og i service- og vedligeholdelseshåndbogen. Det er af største vigtighed, at vedligeholdelsespersonalet er opmærksom på disse forholdsregler, så der ikke opstår personskader eller maskin- og ejendomsskader. En kvalificeret person skal opstille et vedligeholdelsesprogram, som derefter skal følges som garanti for, at maskinen er sikker i anvendelse.

Farer under vedligeholdelse

- Inden der udføres justeringer eller reparationer, skal strømmen afbrydes til alle styreenheder, og alle bevægelige dele skal være sikret mod uforvarende bevægelse.
- Der må ikke arbejdes under en liftplatform, før den er sænket helt ned i hvilestilling, om muligt, eller den er understøttet og forhindret i at bevæge sig med de rigtige sikkerhedsafstivere, blokke eller støtter ovenfra.

- Der må IKKE gøres forsøg på at reparere eller stramme hydraulikslanger og fittings, mens motoren er i gang, eller når hydrauliksystemet er under tryk.
- Udløs altid det hydrauliske tryk i alle hydraulikkredsløb, inden hydrauliske komponenter løsnes eller fjernes.
- BRUG IKKE din hånd til at tjekke for utætheder. Brug et stykke pap eller papir til at søge efter utætheder. Benyt handsker til at beskytte hænderne mod væskesprøjt.
- Brug kun reservedele eller komponenter, der er godkendt af JLG. For at kunne godkendes skal reservedele eller komponenter være identiske med eller svare til de originale dele eller komponenter.



- Forsøg aldrig at flytte tunge dele uden brug af en mekanisk anordning. Tunge genstande må aldrig hvile i ustabile stillinger. Sørg for, at der er tilstrækkelig støtte, når der løftes komponenter af maskinen.
- Der må kun bruges godkendte, ikke-brændbare rensmidler.
- Dele, der er vigtige for stabiliteten, såsom batterier eller massive dæk, må ikke udskiftes med dele med en anden vægt eller specifikation. Maskinen må ikke modificeres på nogen måde, der kan indvirke på stabiliteten.
- Nærmere oplysninger om kritiske stabiliseringsdeles vægt er indeholdt i service- og vedligeholdelseshåndbogen.

ADVARSEL

MODIFICERING ELLER ÆNDRING AF EN MOBIL PLATFORM, DER KAN HÆVES, MÅ KUN FORETAGES MED FORUDGÅENDE SKRIFTLIG TILLADELSE FRA PRODUCENTEN.

Farer ved batterier

- Afbryd altid batterierne ved eftersyn af elektriske komponenter, eller hvis der skal svejses på maskinen.
- Rygning er forbudt, og der må ikke være åben ild eller gnister i nærheden af batteriet under opladning eller eftersyn.
- Pas på, at værktøj eller andre metalobjekter ikke kortslutter batteripolerne.
- Brug altid hånd-, øjen- og ansigtsbeskyttelse ved eftersyn af batterierne. Pas på, at batterisyren ikke kommer i berøring med hud eller beklædning.

FORSIGTIG

BATTERIVÆSKE ER YDERST TÆRENDE. UNGÅ TIL HVER EN TID, AT DENNE KOMMER I BERØRING MED HUD OG BEKLÆDNING. SKYL OMGÅENDE DET BERØRTE OMRÅDE MED RENT VAND, OG OPSØG EN LÆGE.

- Batterierne må kun oplades i et område med god ventilation.
- Undgå at overfylde batteriet. Fyld først destilleret vand på, efter at batterierne er fuldt opladet.

AFSNIT 2. BRUGERS ANSVAR, MASKINENS FORBEREDELSE OG INSPEKTION

2.1 OPLÆRING AF MANDSKAB

Den mobile platform, der kan hæves, er beregnet til at løfte mandskab. Det er derfor vigtigt, at kun oplærte personer betjener og vedligeholder den.

Operatøroplæring

Oplæringen skal omfatte:

1. Læsning og forståelse af betjenings- og sikkerheds-håndbogen.
2. Indgående forståelse af det tilsigtede formål og funktionen af den mobile platforms styreenheder, herunder platformens og undervognens styrepanel og kontrolordningerne til nødsænkning.
3. Kontrolmærkater, instruktioner og advarsler på maskinen.
4. Gældende regulativer, standarder og sikkerhedsregler.
5. Brug af godkendt sikkerhedsudstyr mod nedstyrtning.
6. Tilstrækkelig forståelse af maskinens mekaniske funktioner til at genkende en funktionsfejl eller potentiel funktionsfejl.
7. De sikreste metoder til at betjene maskinen på steder, hvor der findes overhængende forhindringer, andet bevægeligt udstyr og forhindringer, fordybninger, huller og kanter.

8. Metoder til at undgå farer fra ubeskyttede elektriske ledere.
9. Valg af de mest velegnede mobile platforme og mulighederne for at udføre arbejdet i henhold til specifikke jobkrav, med medvirken fra ejeren af den mobile platform, brugeren og/eller den tilsynsførende.
10. Operatørens ansvar for at sikre, at alle personer på platformen har grundlæggende viden om sikkert arbejde på den mobile platform, og for at informere dem om de gældende regulativer, standarder og sikkerhedsregler.
11. Kravet om både tilvænnning og oplæring.

Opsyn under oplæring

Oplæringen skal ske under opsyn af en kvalificeret person på et åbent område uden forhindringer, indtil eleven har evnen til at betjene og kontrollere maskinen på sikker vis.

Operatørens ansvar

Operatøren skal være klar over, at han/hun har ansvar for og autorisation til at afbryde maskinen i tilfælde af funktionsfejl eller usikre forhold enten på maskinen eller på arbejdsstedet.

Tilvænnning til maskinen

BEMÆRK: *Ansvar for tilvænnning til maskinen kan variere fra region til region.*

Kun behørigt oplært personale, som har gennemgået en maskin-specifik tilvænnning må betjene en mobil platform. Brugeren skal fastslå, om personalet er kvalificeret til at betjene den mobile platform, forud for brugen. Efter tilvænnningen skal brugeren sørge for, at operatøren betjener den mobile platform i tilstrækkelig tid til at opnå den nødvendige kompetence. Hvis brugeren har givet tilladelse til det, kan selvtilvænnning opnås – hvis der er givet tilladelse til det – af en behørigt oplært operatør, der læser, forstår og følger producentens betjeningsvejledning.

Inden brugeren giver en operatør tilladelse til at bruge en bestemt mobil platformsmode, skal brugeren forsikre sig om, at operatøren er fortrolig med følgende:

1. Placeringen af opbevaringsrummet til vejledningen og kravet om at sørge for, at den eller de påkrævede vejledninger opbevares på den mobile platform.
2. Formålet med og funktionen af maskinens styreenheder og indikatorer på platformens og undervognens styrepaneler.
3. Formålet med samt placeringen og funktionen af nødkontrolanordningerne.
4. Betjeningskarakteristikker og begrænsninger.
5. Funktioner og udstyr.
6. Tilbehør og ekstraudstyr.

2.2 FORBEREDELSE, INSPEKTION OG VEDLIGEHOLDELSE

Tabellen nedenfor omfatter maskinens inspektioner og vedligeholdelse som påkrævet af JLG Industries, Inc. Undersøg de lokale regulativer for andre krav angående mobile platforme. Inspektions- og vedligeholdelsesintervallerne skal forkortes om nødvendigt, hvis maskinen bruges under hårde og vanskelige forhold, hvis maskinen bruges hyppigere, eller hvis maskinen er udsat for en hård behandling.

Tabel 2-1. Inspektions- og vedligeholdelsesskema

Type	Hypighed	Hovedansvar	Servicekvalifikationer	Reference
Førstart-inspektion	Hver dag inden brug, eller hver gang der skiftes operatør.	Bruger eller operatør	Bruger eller operatør	Betjenings- og sikkerhedshåndbog
Førleveringsinspektion (se bemærkning nedenfor)	Før levering ved hvert salg, hver lease eller udlejning.	Ejer, forhandler eller bruger	Kvalificeret JLG-mekaniker	Service- og vedligeholdelseshåndbog og gældende JLG-inspektionsformular
Hypig inspektion	I drift i 3 måneder eller 150 timer, alt efter hvad der indtræder først; eller ikke i drift i en periode på mere end 3 måneder; eller købt brugt.	Ejer, forhandler eller bruger	Kvalificeret JLG-mekaniker	Service- og vedligeholdelseshåndbog og gældende JLG-inspektionsformular
Årlig maskininspektion (se bemærkning nedenfor)	Årligt, ikke mere end 13 måneder fra forrige inspektion.	Ejer, forhandler eller bruger	Fabriksuddannet servicetekniker (Anbefalet)	Service- og vedligeholdelseshåndbog og gældende JLG-inspektionsformular
Forebyggende vedligeholdelse	Ved intervaller som specificeret i service- og vedligeholdelseshåndbogen.	Ejer, forhandler eller bruger	Kvalificeret JLG-mekaniker	Service- og vedligeholdelseshåndbog

BEMÆRK: Inspektionsformular kan fås hos JLG. Brug service- og vedligeholdelseshåndbogen til udførelse af inspektioner.

BEMÆRK

JLG INDUSTRIES, INC. ANERKENDER EN FABRIKSOPLÆRT SERVICETEKNIKER SOM EN PERSON, DER HAR GENNEMFØRT ET JLG SERVICEKURSUS FOR DEN SPECIFIKKE MODEL AF JLG PRODUKTET.

Førstart-inspektion

Førstart-inspektionen bør inkludere hver af de følgende:

1. **Renlighed** – Undersøg alle overflader for lækage (olie, brændstof, batterivæske) eller fremmedlegemer. Rapportér alle lækager til vedligeholdelsesmandskabet.
2. **Konstruktion** – Se maskinen efter for buler, skader, revner i svejsninger eller grundmetal og andre defekter.

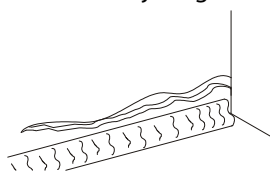

Revner i grundmetal



Revner i svejsninger

3. **Mærkater og skilte** – Sørg for, at de er rene og læsbare. Vær sikker på, at ingen af mærkaterne og skiltene mangler. Sørg for, at alle ulæselige mærkater og skilte bliver rensede eller udskiftet.
4. **Betjenings- og sikkerhedshåndbog** – Sørg for, at der findes et eksemplar af Betjenings- og sikkerhedshåndbogen i den vejrbestandige opbevaringsboks.
5. **Inspektionsrunde** – Udføres som anvist.
6. **Batteri** – Oplad efter behov.
7. **Væskenniveauer** – Kontrollér hydraulikoliestanden. Fyld hydraulikolie på efter behov.

8. **Tilbehør/redskaber** – Se afsnittet Tilbehør i denne vejledning eller vejledningen til hvert tilbehør eller redskab, der er installeret på maskinen, angående specifikke instruktioner om inspektion, betjening og vedligeholdelse.
9. **Funktionstjek** – Når rundgangsinspektionen er fuldført, skal der udføres et funktionstjek af alle systemer på et område, hvor der ikke er forhindringer hverken oppefra eller på jordplan. Se mere specifikke instruktioner om betjening i afsnit 3.
10. **Platformslåge** – Hold låge og omgivelser rene og uhindrede. Kontrollér, at lågen lukker korrekt, og at den ikke er bøjet eller beskadiget. Hold lågen lukket på alle tidspunkter, undtagen når du går op i/forlader platformen og lastning/losning materialer.
11. **Livlines forankringspunkter** – JLG Industries, Inc. anbefaler, at mandskab på platformen bærer fuld kropssele med en livline fastgjort til et godkendt forankringspunkt.

ADVARSEL

HVIS MASKINEN IKKE FUNGERER KORREKT, SKAL DEN OMGÅENDE AFBRYDES! RAPPORTÉR PROBLEMET TIL DET RETTE VEDLIGEHOLDELSESPERSOANE. MASKINEN MÅ IKKE BETJENES, FØR DEN ER ERKLÆRET SIKKER FOR DRIFT.

2.3 INSPEKTIONSRUNDE

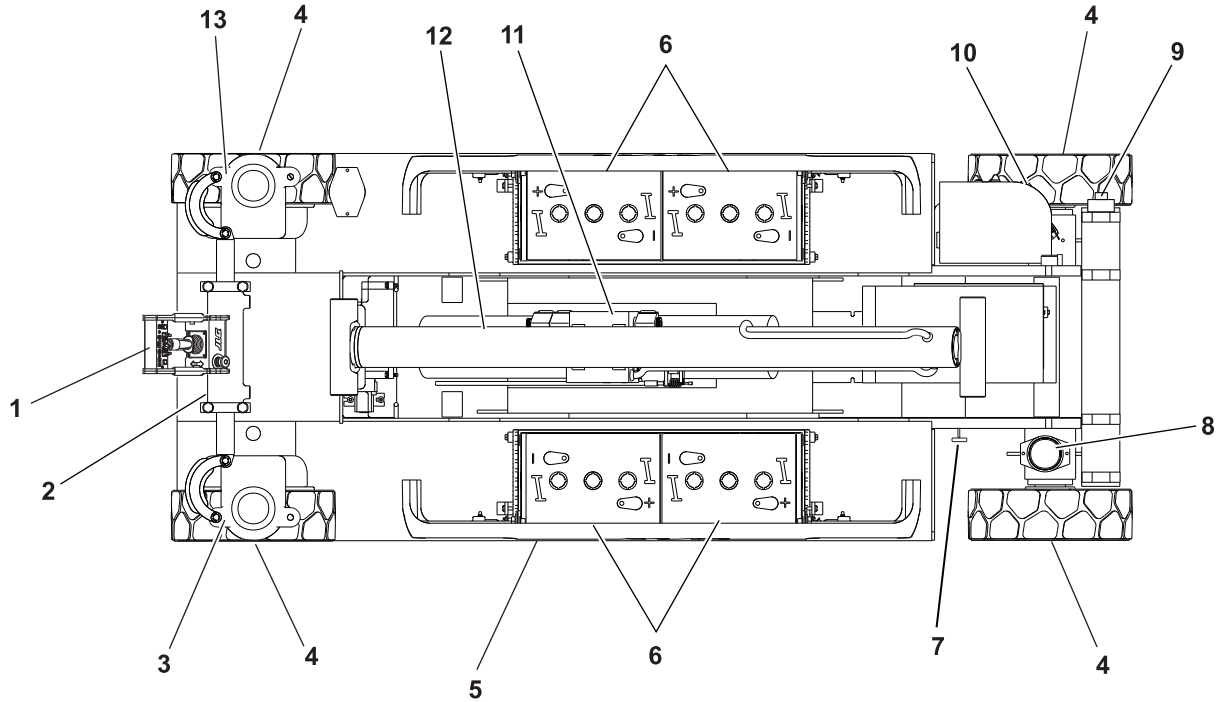

Begynd inspektionsrunden ved del nr. 1, som det ses på diagrammet. Fortsæt til venstre (mod uret som set oppefra), og efterse hver del i rækkefølge for de forhold, som ses på den følgende tjekliste.

⚠ ADVARSEL

**VÆR SIKKER PÅ, AT MASKINEN ER AFBRUDT UNDER INSPEKTIONS-
RUNDEN FOR AT UNDGÅ TILSKADEKOMST.**

BEMÆRK

**GLEM IKKE AT FORETAGE EN VISUEL INSPEKTION AF CHASSISETS UNDER-
SIDE. VED EFTERSYN AF DETTE OMRÅDE KAN DER OFTE FINDES FORHOLD,
SOM KAN MEDFØRE STØRRE BESKADIGELSE AF MASKINE.**

INSPEKTIONSBEMÆRKNING: *Udover andre nævnte kriterier så vær sikker på, at der ikke findes løse eller manglende dele på nogen komponenter, og at de alle er forsvarligt fastgjorte og ikke har synlige skader.*

- 1. Platformens styrepanel** - Skilt sidder fast og er læseligt, kontrolgreb og kontakter returnerer til neutral, når de aktiveres og slippes, kontrolgrebslåsen og nødstopknappen fungerer korrekt, betjeningsvejledningen ligger i opbevaringsboksen.
- 2. Styrecylinder** - Se inspektionsbemærkning.
- 3. Spindel, forbindelsesstang, drivmotor og styreled** (venstre front) - Se inspektionsbemærkning.
- 4. Hjul og dæk** - Forsvarligt fastgjort, ingen manglende hjulmøtrikker. Se afsnit 6, Dæk og hjul. Se hjulene efter for skade og tæring.
- 5. Slaghulbeskyttelse** - Se inspektionsbemærkning.
- 6. Batterirum** - Korrekt elektrolytstand.
- 7. Manuel sænkning** - Se inspektionsbemærkning.
- 8. Rotorlys** - Se inspektionsbemærkning.
- 9. Drejningsvinkelkontakt** - Se inspektionsbemærkning.
- 10. Undervognens styreenheder** - Skilt sidder fast og er læseligt, kontrolkontakter returnerer til neutral stilling, når de aktiveres og frigives, nødstopknappen fungerer korrekt. Kontrolmarkeringer er læselige.
- 11. Hydraulikpumpe/-motor, kontrolventilinstallation** - Ingen ustøttede ledninger eller slanger, ingen beskadigede eller knækkede ledninger - Se inspektionsbemærkning.
- 12. Liftcylinder** - Se inspektionsbemærkning.
- 13. Spindel, forbindelsesstang, drivmotor og styreled** (venstre front) - Se inspektionsbemærkning.
- 14. Sax-arme, drejetappe og slidpuder** (ikke vist) - Se inspektionsbemærkning.
- 15. Platform/gelænder-installation** (ikke vist) - Se inspektionsbemærkning.
- 16. Statisk rem** (ikke vist) - Se inspektionsbemærkning.

2.4 FUNKTIONSTJEK

Udfør funktionstjek på følgende måde:

- 1.** Fra undervognens styrepanel uden belastning i platformen:
 - a.** Kontroller, at alle skjolde, der beskytter funktionskontakter og styregreb, er på plads.
 - b.** Afprøv alle funktioner, og kontrollér alle grænse- og udkoblingsafbrydere.
 - c.** Kontrollér manuel sænkning.
 - d.** Vær sikker på, at alle maskinens funktioner er afbrudt, når nødstopknappen trykkes ind.
- 2.** Fra platformens styrepanel:
 - a.** Kontrollér, om styrepanelet er forsvarligt fastgjort på det rigtige sted.
 - b.** Kontrollér, at alle skjolde, der beskytter funktionskontakter og styregreb, er på plads.
 - c.** Hæv platformen på et jævnt, fast underlag uden overhængende forhindringer, og køр maskinen for at kontrollere, om kørselsudkoblingen for den høje hastighedsbegrænsning aktiveres ved den hastighed der er angivet i Tabel 2-2.

Tabel 2-2. Udkoblingshøjde ved høj kørehastighed

Model	Udkoblingshøjde	
1930ES	1,4m	56 in
2032ES	1,8m	70 in
2632ES	1,9m	76 in
2646ES	1,9m	76 in
3246ES	1,9m	76 in

- d. Vær sikker på, at alle maskinens funktioner er afbrudt, når nødstopknappen trykkes ind.
 - e. Kontrollér, at alle maskinens funktioner stopper, når funktionsstyreenheden frigives, eller joystickens udløserknop frigives.
3. Med platformen i transportstilling (opbevaringsposition):
- a. Kør maskinen op ad en bakke, der ikke overgår den tilladte stigning, og stop for at kontrollere, at bremserne holder.
 - b. Kontrollér, at hældningsindikatorlyset virker korrekt. Lyset bør være tændt, hvis hældningen er større end de angivne indstillinger i Tabel 2-3.

BEMÆRK: For maskiner med japanske specifikationer mærket med "Ministry of Labor Notification #70" er hældningsindstillingen 5 grader (for til bag og side til side) uanset den hævede platforms højde. "warning zone."

Tabel 2-3. Hældningsudkoblingens indstillinger

Model	Hældningsstilling (for til bag)	Hældningsstilling (side til side)	Maksimal platformhøjde
1930ES	3°	1,5°	5,7 m (fuld) (18.75 ft)
		2°	4,3 m (14 ft)
		2,5°	3,4 m (11 ft)
		3°	2,7 m (9 ft)
2032ES	3°	1,5°	6 m (fuld) (20 ft)
		2°	4,5 m (15 ft)
		2,5°	3,7 m (12 ft)
		3°	3 m (10 ft)
2632ES	3°	1,5°	7,7 m (fuld) (25.4 ft)
		2°	6 m (20 ft)
		2,5°	4,9 m (16 ft)
		3°	4 m (13 ft)
2646ES	3°	2°	7,9 m (fuld) (26 ft)
		2,5°	6,7 m (22 ft)
		3°	6 m (20 ft)
3246ES	3°	2°	9,7 m (fuld) (31.75 ft)
		2,5°	6,7 m (22 ft)
		3°	6 m (20 ft)

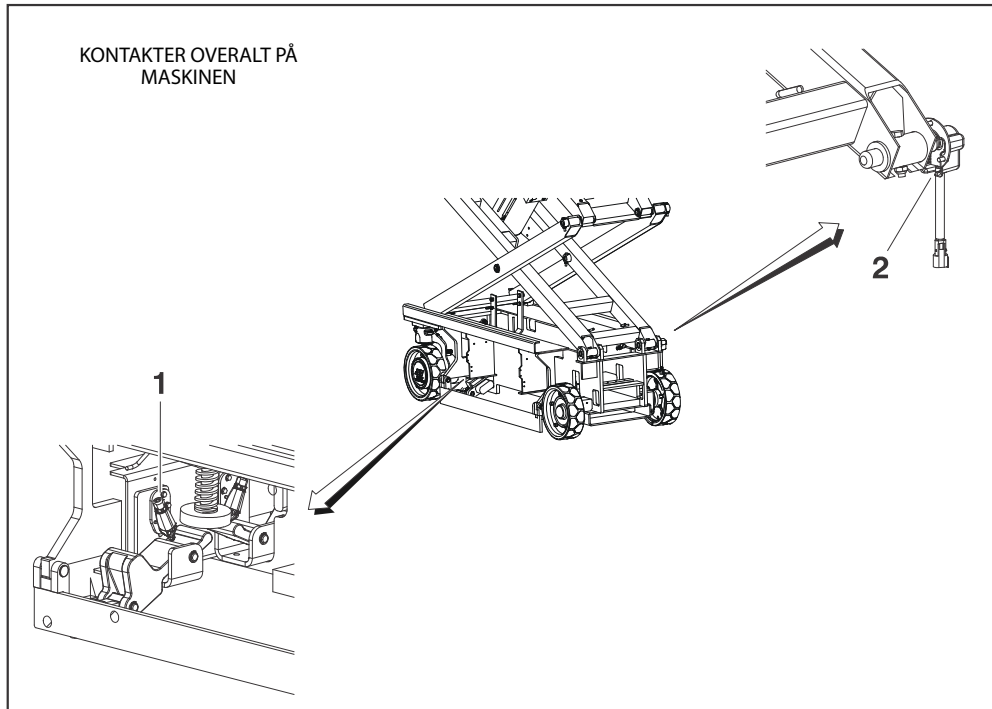

1. Slaghulskontakt (normal på den modsatte side af maskinen)
2. Drejevinkelkontakt

Figur 2-1. Kontaktplaceringer

AFSNIT 3. MASKINENS STYREENHEDER, INDIKATORER OG BETJENING

3.1 GENERELT

BEMÆRK

PRODUCENTEN HAR INGEN DIREKTE KONTROL OVER MASKINENS ANVENDELSE OG FUNKTION. DET ER BRUGERENS OG OPERATØRENS ANSVAR AT OVERHOLDE REGLERNE OM GOD SIKKERHEDSPRAKSIS.

Dette afsnit giver de nødvendige oplysninger til forståelse af styreenhederne og deres funktioner.

ADVARSEL

HÆV ALTID KUN PLATFORMEN PÅ EN JÆVN, FAST OVERFLADE, DER ER INDEN FOR GRÆNSERNE FOR MAKSIMAL HÆLDNING UNDER DRIFT, UDEN FORHINDRINGER OG HULLER.

BRUG IKKE MASKINEN, HVIS STYREGREB ELLER VIPPEKONTAKTER BEREGNET TIL AT KONTROLLERE PLATFORMENS BEVÆGELSER IKKE RETURNERER TIL AFBRUDT ELLER NEUTRAL POSITION, NÅR DE SLIPPES, DA DET KAN MEDFØRE ALVORLIG SKADE.

HVIS PLATFORMEN IKKE STOPPER, NÅR EN KONTAKT ELLER ET STYREGREB SLIPPES, SKAL MASKINEN STANDSES MED NØDSTOPKNAPPEN.

3.2 BESKRIVELSE

Denne maskine er en mobil arbejdsplatform, der kan hæves, som bruges til at placere personale og deres værktøjer og materialer ved arbejdsområder.

Denne mobile arbejdsplatform, der kan hæves, har et primært styrepanel på platformen. Fra dette styrepanel kan operatøren køre og styre maskinen både frem og tilbage, hæve og sænke platformen og indstille maskinens donkrafte.

Maskinen kan køres på en jævn, fast og plan overflade, der er inden for grænserne for maksimal hældning under drift, fra en hævet platformspostion.

Maskinen har også et styrepanel på undervognen, der tilside-sætter platformens styrepanel. Undervognens styreenheder hæver og sænker platformen. Med undtagelse af ved udførelse af inspektioner og funktionstjekkene skal undervognens styreenheder kun bruges i nødstilfælde til at sænke platformen til jorden, hvis operatøren ikke er i stand dertil.

3.3 BETJENINGSKARAKTERISTIKA OG BEGRÆNSNINGER

Skilte

Information, som det er særligt vigtigt at huske på under betjeningen, er angivet ved kontrolpanelerne med skilte for FARE, ADVARSEL, FORSIGTIG, VIGTIGT og INSTRUKTION. Disse informationer er placeret på forskellige steder for at minde mandskabet om de farer, som er forbundet med maskinens betjeningskarakteristika og belastningsbegrænsninger. Se ovennævnte skiltes definitioner i afsnittet Forord.

Kapaciteter

Hævning af platformen over vandret stilling med eller uden belastning i platformen, er baseret på følgende kriterier:

1. Maskinen er placeret på en jævn, fast overflade, der er inden for grænserne for maksimal hældning under drift.
2. Belastningen er inden for producentens foreskrevne kapacitet.
3. Alle maskinens systemer fungerer korrekt.

Stabilitet

Denne maskine, som den oprindeligt er fremstillet af JLG og brugt indenfor dens nominelle kapaciteter på en jævn, fast flade, der er inden for grænserne for maksimal hældning under drift, giver en stabil liftplatform i alle platformens positioner.

3.4 LÆSNING AF PLATFORM

Platformens maksimale lastekapacitet er vist på et skilt, der er placeret på platformstavlen og undervognens styreenhed, og er baseret på, at maskinen er placeret på en jævn, fast overflade, der er inden for grænserne for maksimal hældning under drift. Se Afsnit 6 angående den maksimale platformkapacitet.

Der er adgang til platformen gennem lågen bag på platformen. Hold lågen lukket på alle tidspunkter, undtagen når du går op i/forlader platformen og lastning/losning materialer.

BEMÆRK: *Det er vigtigt at huske, at lasten skal være ligeligt fordelt på platformen. Lasten skal være placeret så nær midten af platformen som muligt.*

BEMÆRK: *Alle platformforlængelsers kapacitet er 120 kg (250 lb).*

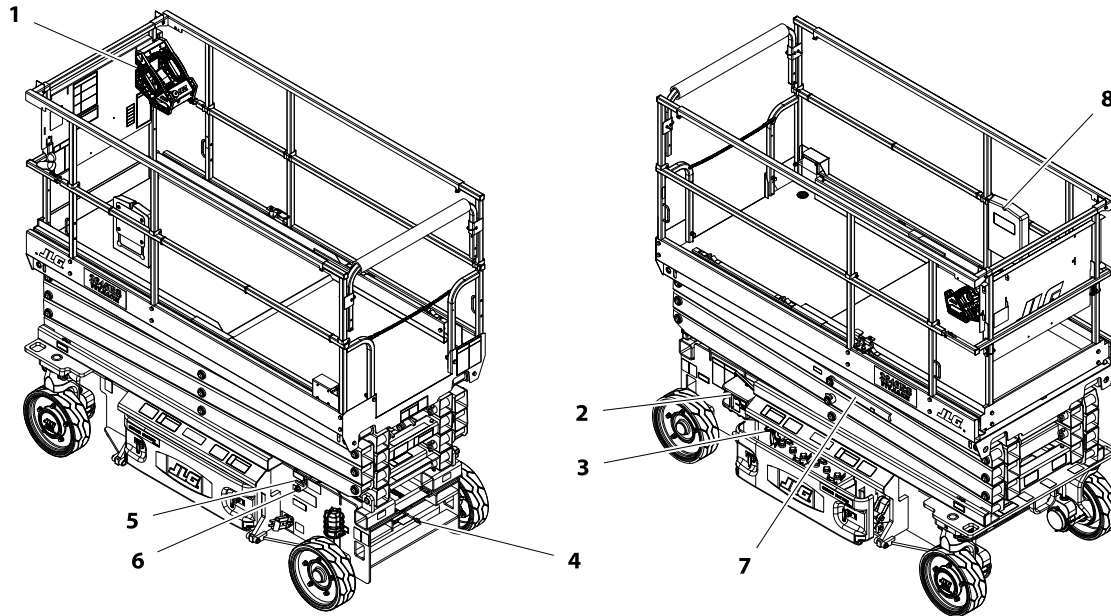

1. Platformens styrepanel
2. Undervognens styrepanel
3. MDI-indikator og bremseudløserknop
4. Batteriopladers vekselstrømsstik

5. Platformens T-håndtag til manuel sænkning
6. Platformens vekselstrømsstik
7. Saxarme – Sikkerhedsafstiver
8. Opbevaringsboks til manual

Figur 3-1. Placering af maskinens styreenheder (alle modeller)

3.5 BATTERIOPLADNING

Batteriopladerens vekselstrømsstik sidder inden i rammen bagest på maskinen ved siden af batteriopladeren. Se Afsnit 6.3 for specifikationer på batterioplader.

1. Tilslut opladerens indgangsstik til vekselstrøm til et jordforbundet udtag med en kraftig forlængerledning med 3 ledere.

BEMÆRK: Parkér maskinen på et sted med god ventilation inden opladning.



SÆT KUN OPLADEREN I EN RIGTIGT INSTALLERET OG JORDFORBUNDET STIKKONTAKT. DER MÅ IKKE ANVENDES JORDADAPTERE, OG STIKKENE MÅ IKKE MODIFICERES PÅ NOGEN MÅDE. RØR ALDRIG VED UISOLEREDE DELE AF ET UDTAGSSTIK ELLER EN UISOLERET BATTERITERMINAL.

OPLADEREN MÅ IKKE BRUGES, HVIS VEKSELSTRØMSLEDNINGEN ER BESKADIGET, ELLER HVIS OPLADEREN HAR VÆRET UDSAT FOR HÅRDE STØD, ER BLEVET TABT, ELLER PÅ ANDEN VIS ER SKADET.

AFBRYD ALTID OPLADERENS VEKSELSTRØMFORSYNING, INDEN DE (POSITIVE/NEGATIVE) FORBINDELSER TIL BATTERIET TILSLUTTES ELLER AFBRYDES.

OPLADEREN MÅ IKKE ÅBNES ELLER SKILLES AD.

2. Når du har tilsluttet en opdader til stikkontakten i begyndelsen af opladningscyklussen, skal du kontrollere, at LED-indikatorerne på en fungerer normalt (se Afsnit 6.5).

BEMÆRK: Den aktuelle batteristatus kan også aflæses på LED'erne på platformens styrepanel eller på MDI-indikatoren (hvis monteret) på undervognens styrepanel, når maskinen er tændt.

3. Batterierne er fuldt opladet, når alle tre GRØNNE LED-indikatorer på platformens styrepanel eller batteriopladerens statuspanel på MDI'en lyser.

BEMÆRK: Hvis opladeren efterlades tilsluttet, vil den automatisk genopstarte en fuld opladningscyklus, i tilfælde af at batteriernes spænding falder under en minimum spænding, eller der er gået 30 dage.

3.6 MDI (DIGITAL MULTIFUNKTIONSINDIKATOR)

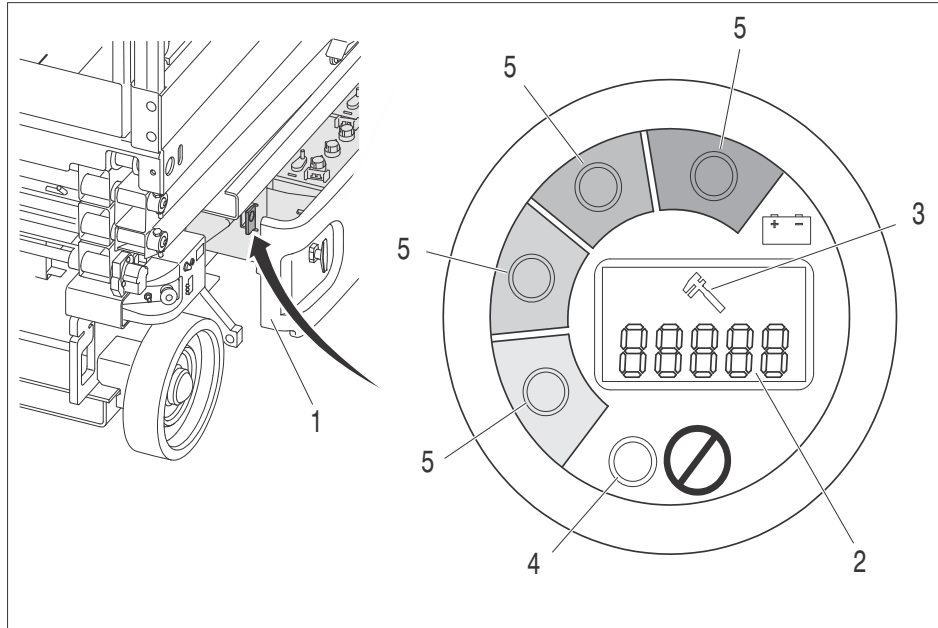

1. Batterirum – højre side
2. Fejlfindingskodernes LCD
3. Symbol med skruenøgle (Fejl)
4. Lysdiode for fejl
5. Batteriafladningsindikator (BDI)

Beskrivelse af MDI

I batterirummet på maskinens venstre side sidder der en MDI (Digital multifunktionsindikator). Formålet med denne digitale multifunktionsindikator er at vise fejlfindingskoder (DTC'er), når der opstår et problem i maskinens funktion. Den digitale multifunktionsindikator er tilsluttet fejlfindingskonnektoren i batterirummet.

Når der opstår et problem:

1. Et skruenøglesymbol vil blive vist på fejlfindingskode-LCD-displayet.
2. Der bliver vist en 3- til 5-cifret fejlfindingskode på fejlfindingskode-LCD-displayet under skruenøglesymbolet.

BEMÆRK: Når der er mere end en DTC, vil hver DTC blive vist på LCD-displayet i 3 sekunder, før der skiftes til næste DTC. Når den sidste aktive fejlfindingskode er vist, vil displayet herefter skifte konstant, indtil alle fejlfindingskoderne er korrigeret.

3. Den røde fejllysdiode vil lyse (dette gælder ikke for fejlfindingskoderne 00x; fejllysdioden tænder ikke for disse fejlfindingskoder).

BEMÆRK: Se Afsnit 6.8 angående fejlfindingskoder og beskrivelser.

Batteriafladningsindikatorerne sidder ligeledes på den digitale multifunktionsindikator. Disse grønne lysdioder indikerer batteriernes ladeniveau.

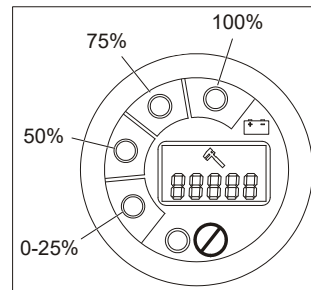

Indikator for batteriladning/-ladning

BEMÆRK: Når batterierne er fuldstændigt afladet, vil lysdioden i det "røde område" ved 0-25 % blinke.

- Batteriafladningsindikatoren vil meddele samme information som batteriafladningsindikatoren på platformens styrepanel.
- Batteriafladningsindikatorerne vil lyse under normale kørselsforhold. Når der findes en fejlfindingskode (andet end fejlfindingskoderne 00x), lyser batteriafladningens koder ikke.

3.7 UNDERVOGNENS STYREPANEL

Styreenheder og indikatorer

⚠ ADVARSEL

MASKINEN MÅ ALDRIG BETJENES FRA UNDERVOGNENS STYREPANEL MED MANDSKAB PÅ PLATFORMEN UNDTAGEN I NØDSTILFÆLDE.

BEMÆRK: Mens maskinen er afbrudt for natten eller for batteriopladning, skal nødstopknappen og strømvælgeren stå i afbrudt-position, så batterierne ikke aftappes.

- 1. Omstillingskontakt til undervogn/platform/Fra –**
En nøglebetjent kontakt med tre positioner, der alt efter valg forsyner platformens eller undervognens kontrolenheder med strøm. Når den stilles til platform, forsyner denne kontakt nødstopknappen på platformens styrepanel med strøm. Når kontakten stilles til undervogn, forsyner denne kontakt undervognsenheden med strøm. Nødstopknappen på undervognens kontrolpanel forsyner nøglekontakten med strøm. Når strømvælgeren står i midterste position, afbrudt, er strømmen afbrudt til både platformens og undervognens styrepaneler.

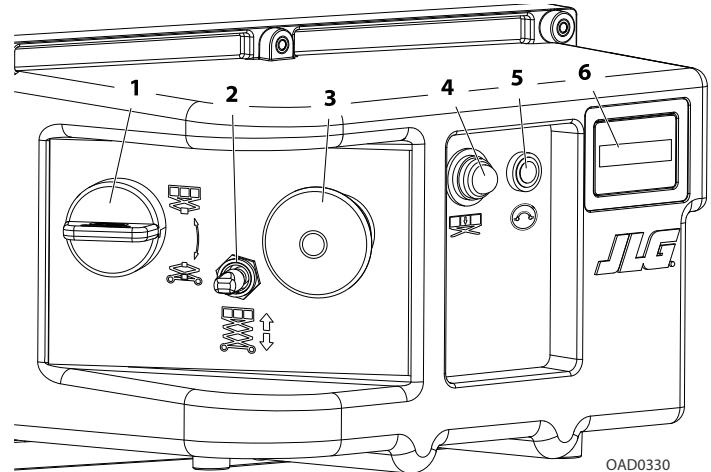

OAD0330

1. Omstillingskontakt til terræn/
platform/Fra
2. Platformens hæve/sænke-kontakt
3. Nødstopkontakt
4. Overbelastningsindikator (LSS)
5. 10 ampere nødstopsikring
6. Timetæller

- 2. Hæve/sænkekontakt for platform** – En kontakt (momentkontakt) med tre positioner til at hæve og sænke platformen, når den stilles på op eller ned.
- 3. Nødstopkontakt** – Nødstopkontakt, i facon som en rød champignon, med to positioner, der, når den er TILSLUTTET og strømvælgeren står til undervogn, aktiverer undervognens styrepanel. Kontakten kan yderligere bruges til at slukke for strømmen til funktionsstyreenhederne i nødtilfælde. Der tændes for strømmen ved at trække kontakten ud (tilsluttet) og slukkes ved at trykke den ind.

BEMÆRK

ANBRING ALTID NØDSTOPKNAPPEN I POSITIONEN "SLUKKET" (TRYKKET IND), NÅR MASKINEN IKKE ER I BRUG.

- 4. Overbelastningsindikator (LSS)** – Indikerer, at platformen er overbelastet. Der vil også lyde en hørbar alarm, hvis platformen er overbelastet.

BEMÆRK: Hvis overbelastningsindikatoren er tændt, spærres alle funktioner på platformens styrepanel. Reducer vægten i platformen, så den normerede arbejdsbelastning ikke overskrides, der er angivet på kapacitetsmærkaten, eller brug undervognens styrepanel eller manuelle sænkingsfunktion til at sænke platformen helt ned.

- 5. 10 ampere sikring** – El-forsyning til nødstopknap.
- 6. Timetæller** – Holder styr på antallet af drifttimer på maskinen.

Manuel sænkingskontrol

Den manuelle nedtagningsventil bruges til at sænke platformen ved hjælp af gravitet i tilfælde af strømssvigt. Håndtaget til manuel nedtagning findes bagest til venstre på maskinen over det venstre baghjul. Håndtaget er forbundet med et kabel til den manuelle nedtagningsventil på liftcylinderen. Når der trækkes i det manuelle nedtagningsgreb åbnes ventilspolen og platformen sænkes.

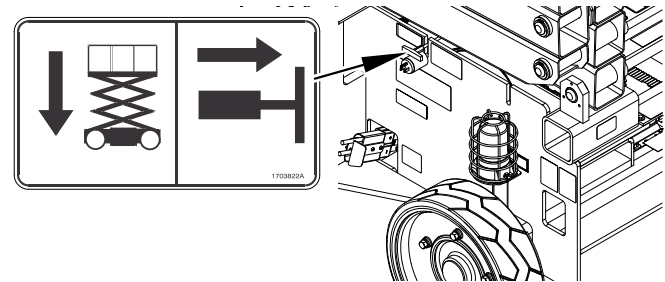

Placering af T-håndtag til manuel sænkning

3.8 PLATFORMENS STYREPANEL

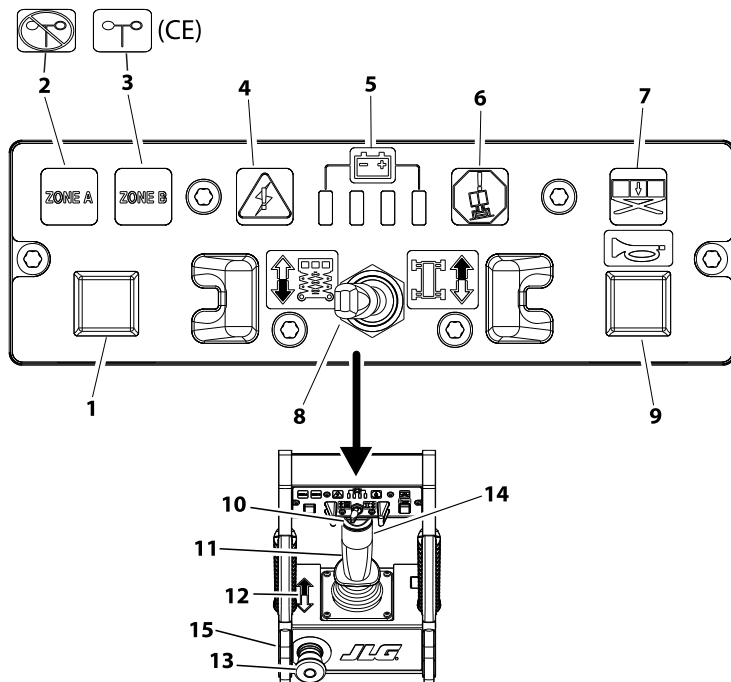

1. Kapacitetsvælger
2. Indendørs (CE) / Zone A kapacitet (ANSI)*
3. Udendørs (CE) / Zone B kapacitet (ANSI)
4. Systemproblem
5. Indikator til batteriafladning
6. Hældningsindikator
7. Overbelastningsindikator (LSS)
8. Hæve/sænke- og kørselsvælger
9. Horn
10. Styrekontakt
11. Kontrolgreb
12. Retningspil: Fremad/Tilbage/Hæve/Sænke
13. Nødstopkontakt
14. Triggerkontakt
15. Hældningsindikatorens advarselslys og alarm (ikke vist, placeret forrest på boksen)

BEMÆRK: *Enkeltkapacitets ANSI-maskinen er ikke udstyret med indikatorlys.

BEMÆRK: Platformens indikatorpanel bruger symboler med forskellig facon til at henlede operatørens opmærksomhed på diverse funktionelle situationer, der kan opstå. Betydningen af disse symboler forklares nedenfor.

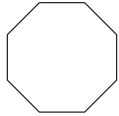

Indikerer en mulig farlig situation som, hvis den ikke korrigeres, kan medføre alvorlig tilskadekomst eller dødsfald. Denne indikator er rød.

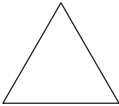

Indikerer et unormalt funktionsforhold der, hvis det ikke rettes, kan resultere i maskinafbrydelse eller beskadigelse. Denne indikator er gul.

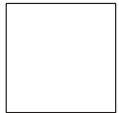

Indikerer vigtige oplysninger angående funktionsforhold, fx procedurer, der er væsentlige for sikker betjening. Denne indikator er grøn med undtagelse af kapacitetsindikatoren, der er grøn eller gul, afhængigt af platformens position.

- 1. Kapacitetsvælger** – På model 2632ES-maskinen bruges denne kontakt til at vælge den tilladte kapacitetszone. På alle CE maskiner, undtagen 2632ES, bruges denne kontakt til at vælge enten indendørs eller udendørs zone.
- 2. Indendørs (CE) / Zone A kapacitet (ANSI/AUS)** – Dette indikatorlys er tændt, når den indendørs (CE) eller Zone A (ANSI/AUS) kapacitet er valgt.
- 3. Udendørs (CE) / Zone B kapacitet (ANSI/AUS)** – Dette indikatorlys er tændt, når den udendørs (CE) eller Zone B (ANSI/AUS) kapacitet er valgt.
- 4. Systemproblemindikator** – Denne indikator tænder en fejlblinkkode, der bestemmer, hvor i systemet problemet er opstået.
- 5. Indikator for batteriafladning (BDI)** – Dette sæt lamper er beregnet til at advare operatøren om batteriernes tilstand.

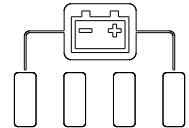

6. Hældningsindikator advarselslys –

En rød advarselslampe på styrepanelet der tænder, når chassiset står på en hældning, der er større, end den hældning maskinen er programmeret til.

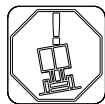

7. Overbelastningsindikator (LSS) –

Indikerer, at platformen er overbelastet. Der vil også lyde en hørbar alarm, hvis platformen er overbelastet.

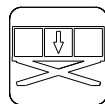

BEMÆRK: Hvis overbelastningsindikatoren er tændt, spærres alle funktioner på platformens styrepanel. Reducer vægten i platformen, så den normerede arbejdsbelastning ikke overskrides, der er angivet på kapacitetsmærkaten, eller brug undervognens styrepanel eller manuelle sænkingsfunktion til at sænke platformen helt ned.

8. Hæve/sænke- og kørselsvælger –

Denne vippekontakt bruges til at vælge enten kørsel eller hævnings/sænkning. Efter valg af en funktion skal kontrolenheden flyttes i den rigtige retning for at funktionen kan aktiveres. **Funktionen skal vælges med joysticken i neutral. Ellers vil funktionsvalget ikke ske.**

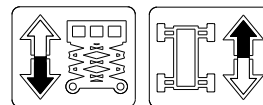

9. **Horn** – En trykknop der kan aktiveres så operatøren kan advare mandskab på arbejdsstedet om maskinens nærhed.

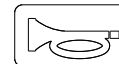

10. **Styrekontakt** – Styrekontakten er en fingerbetjent kontakt ovenpå joystickgrebet. Trykkes der på højre side af kontakten, svinger hjulene til højre. Trykkes kontakten til venstre, styrer hjulene til venstre.

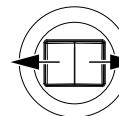
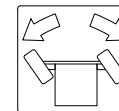

- 11. Betjeningsgreb** – Betjeningsgrebet styrer tre funktioner: kørsel, hæve/sænke og styring. Kørsels- og hæve/sænkekontakten skal vælges inden kontrolgrebet flyttes.

Ved valg af kørefunktionen vil flytning af grebet fremad køre maskinen fremad. Ved flytning af grebet bagud kører maskinen bagud.

Ved valg af hæve/sænke-funktionen hæves platformen ved at føre grebet bagud og sænkes ved at føre grebet fremad. Hastigheden af alle valgte funktioner styres proportionalt af afstanden af håndkontrolgrebets vandring. Tommelfingerkontakten ovenpå grebet styrer hjulene i den pågældende retning (hhv. højre og venstre).

- 12. Retningsmærkat for Fremad/tilbage/hæve/sænke** – Denne mærkat angiver den korrekte retning til montering af platformens styrepanel. Den sorte pil skal pege mod maskinens forende. Den sorte/hvide pil angiver også den retning, som joysticket skal flyttes i ifølge mærkaten for omstillingskontakten til hæve/sænke og kørsel for valg af hæve/sænke- og kørselsfunktioner.

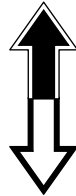

- 13. Nødstopknap** – Nødstopknappen, i facon som en rød champignon, har to positioner, der bruges til at tænde platformens styrepanel og til at slukke for strømmen til platformens styrepanel i nødstilfælde. Med betjeningsomstillingen stillet på platform, tændes der for strømmen ved at trække kontakten ud (tilsluttet), og slukkes ved at trykke kontakten ind (afbrudt).
- 14. Triggerkontakt** – Denne kontakt sidder foran på joysticken. Triggerkontakten virker som en igangsætter og skal trykkes ind når køre-, styre, og hæve/sænkefunktionerne betjenes. Når den slippes, vil funktionen, der betjenes, stoppe.

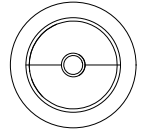

FORSIGTIG

HVIS HÆLDNINGSINDIKATORENS ADVARSELSLAMPE/ALARM AKTIVERES, MENS DER KØRES MED HÆVET PLATFORM, SÅ SÆNK PLATFORMEN HELT, OG KØR IND PÅ EN JÆVN, FAST FLADE, DER ER INDEN FOR GRÆNSERNE FOR MAKSIMAL HÆLDNING UNDER DRIFT.

15. **Hældningsindikatorens advarselslys og alarm** – Hældningsalarmens advarselshorn, der sidder foran på platformens styrepanel, aktiveres, når chassiset står på en hældning, der er større end den hældning, som maskinen er programmeret til, og platformen er hævet.

BEMÆRK: Alle maskiner er udstyret med en hældningsaflysning, der afbryder køre- og hæve/sænkefunktionerne, hvis chassiset står på en hældning, der er større end maskinens tilladte hældning, og platformen er hævet.

FORSIGTIG

MÅ IKKE SÆNKES UDEN AT PLATFORMFORLÆNGELSEN ER TRUKKET HELT IND.

FORSIGTIG

MASKINEN MÅ IKKE BRUGES, HVIS DEN HØJE KØREHASTIGHED STADIG VIRKER, NÅR PLATFORMEN ER HÆVET OVER OPBEVARINGSPOSITION.

3.9 BETJENING FRA PLATFORM

ADVARSEL

HÆV ALTID KUN PLATFORMEN PÅ EN JÆVN, FAST OG PLAN FLADE, DER ER INDEN FOR GRÆNSERNE FOR MAKSIMAL HÆLDNING UNDER DRIFT, UDEN FORHINDRINGER OG HULLER.

BEMÆRK: Når der vælges mellem hæve/sænke- og kørefunktionerne, skal kontrolgrebet stå i neutral stilling i 3 sekunder inden funktionsændringen træder i kraft. I dette tidsrum kan maskinen ikke betjenes.

Hævning

1. Hvis maskinen er afbrudt, stilles strømvælgeren på undervognens styrepanel i den ønskede position (platform eller undervognsbetjening).
2. Stil nødstopknappen på både undervognens og platformens styrepanel i tilsluttet-position.
3. **Arbejdes der fra undervognens styrepanel** skal liftkontakten indstilles til op-position og holdes inde, indtil den rigtige højde er nået.
4. **Hvis maskinen betjenes fra platformens styrepanel**, vælges liftfunktionen. Klem og hold på triggerkontakten, flyt betjeningsgrebet bagud (op) og fasthold det, indtil den ønskede højde er nået. Hæve/sænke-kontakten fungerer sammen med aktiverings-

kontakten. Når triggerkontakten slippes, stopper den funktion, der betjenes.

BEMÆRK: Hvis maskinen er forsynet med en fodkontakt (kun japanske eller koreanske specifikationer), skal fodkontakten trykkes ned samtidig med triggerkontakten, som sidder på kontrolgrebet.

Sænkning



SØRG FOR, AT DER IKKE ER MANDSKAB I SAKSEARMENS NÆRHED, NÅR PLATFORMEN SKAL SÆNKES.

BEMÆRK: Maskinen er udstyret med en sænkningssalarm, som vil lyde idet platformen sænkes (CE valgfri).

1. **Arbejdes der fra undervognens styrepanel** skal hæve-/sænkekontakten indstilles til ned-position og holdes inde, indtil den rigtige højde er nået, eller indtil platformen er helt nede.
2. **Arbejdes der fra platformens styrepanel**, vælges hæve/sænkefunktionen, triggerkontakten trykkes ind, og kontrolgrebet flyttes fremad (ned) og fastholdes, indtil den rigtige højde er nået, eller indtil platformen er helt nede. Hæve/sænke-kontakten fungerer sammen med aktiveringskontakten. Når triggerkontakten slippes, stopper den funktion, der betjenes.

Armbeskyttere (hvis udstyret hermed)

Hvis maskinen er udstyret med elektroniske armbeskyttere, vil platformen stoppe sænkningen i en forudbestemt højde, og maskinens lygter vil blinke med en anden hastighed for at advare mandskab på jorden. Maskinens sænkning kan fortsætte efter en forsinkelse på tre (3) sekunder og aktivere sænkefunktionen igen. Når sænkingsfunktionen er begyndt igen, lyder en hørbar alarm. Efter en forsinkelse på tre sekunder fortsætter platformen sænkningen.



MÅ IKKE SÆNKES UDEN AT PLATFORMFORLÆNGELEN ER TRUKKET HELT IND.

Styring

Maskinen styres ved at stille den fingerbetjente styrekontakt på styregrebet til højre for at køre til højre eller til venstre for at køre til venstre. Når kontakten slippes, vil den vende tilbage til midterstillingen (afbrudt), og hjulene vil forblive i den tidligere valgte position. Skal hjulene rettes op, skal kontakten aktiveres i modsat retning, til hjulene står lige ud.

Kørsel



KØR KUN MED PLATFORMEN HÆVET PÅ EN JÆVN, FAST OG PLAN FLADE, DER ER INDEN FOR GRÆNSERNE FOR MAKSIMAL HÆLDNING UNDER DRIFT, UDEN FORHINDRINGER OG HULLER. UNDGÅ AT MISTE HERREDØMMET OVER MASKINEN ELLER AT VÆLTE. KØR DERFOR ALDRIG MED MASKINEN PÅ STIGNINGER ELLER SIDEHÆLDNINGER, DER OVERSTIGER SPECIFIKATIONERNE ANGIVET I AFSNIT 6.2 ELLER FIGUR 3-5.

Fremadkørsel

1. Stil strømvælgeren på undervognens styrepanel til "Platform".
2. Stil nødstopknappen på platformens styrepanel i "TIL"-position.
3. Vælg "Køre" på køre/liftvælgeren.
4. Klem på joysticken, tryk triggerkontakten forrest på joysticken ind, og flyt grebet fremad under hele kørslen. Køresystemet fungerer proportionalt således, at der opnås større kørselshastighed ved at skubbe joysticken videre i kørselsretningen. Når triggerkontakten slippes, stopper den funktion, der betjenes.

Bakkørsel

1. Stil strømvælgeren på undervognens styrepanel til "Platform".
2. Stil nødstopknappen på platformens styrepanel i "TIL"-position.
3. Klem på joysticken, tryk triggerkontakten forrest på joysticken ind, og flyt grebet bagud (bak) under hele kørslen. Køresystemet fungerer proportionalt således, at der opnås større kørselshastighed ved at skubbe joysticken videre i kørselsretningen. Når triggerkontakten slippes, stopper den funktion, der betjenes.

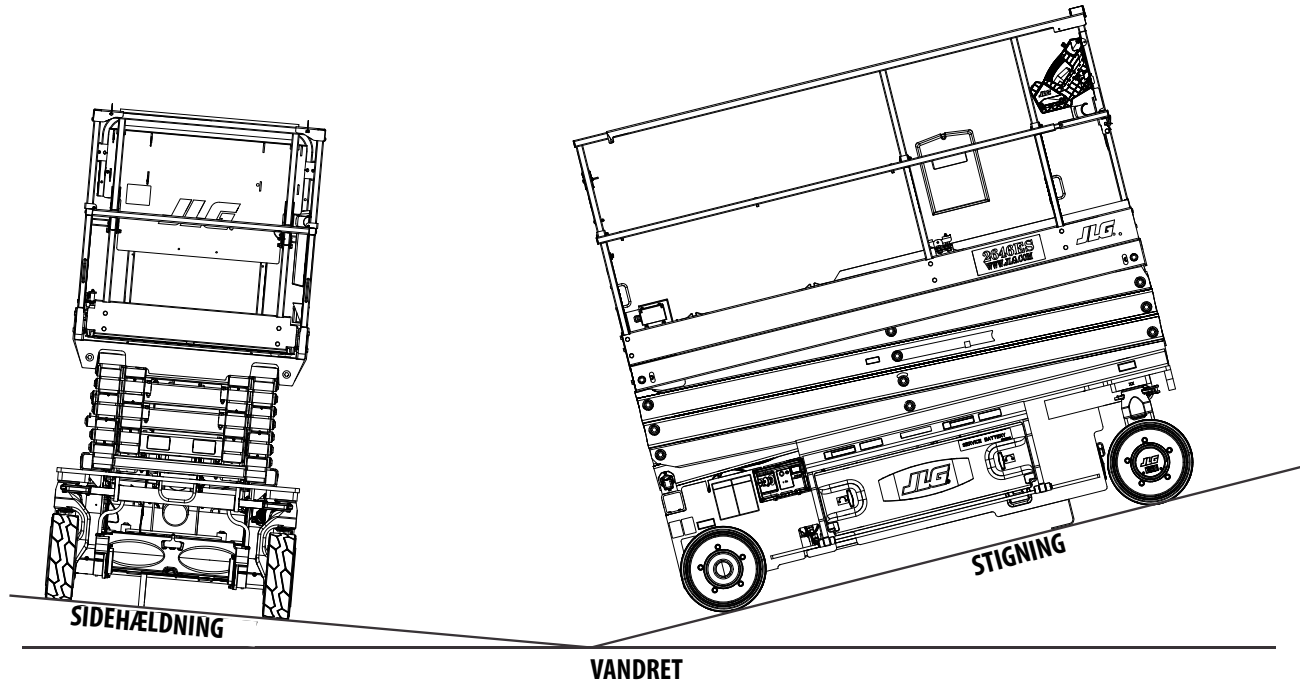

Figur 3-5. Stigning og sidehældning – Kørsel – Platform i opbevaringsposition

3.10 PLATFORMFORLÆNGELSE

Maskinen er udstyret med en mekanisk platformsførlængelse, der giver operatøren bedre adgang til arbejdssteder. På model 1930ES/2032ES/2632ES føjer denne forlængelse 0,9 m (3 ft) og på model 2646ES og 3246ES 1,2 m (4 ft) til platformens forside.

BEMÆRK: Der er tre låsepositioner (3) på sparkepladen på platformsførlængelsens sideskinne. Platformsførlængelsens udløsergreb skal kun udløses, når den er låst i en af disse positioner.

Platformen forlænges ved (1) – at trykke ned på det fodbetjente udløsergreb (2) placeret på sparkepladen på platformens højre side. Mens du trykker udløsergrebet ned, skal du tage fat i platformsførlængelsens øverste gelændere og skyde platformsførlængelsen ud.

Platformen trækkes ind ved – at trykke ned på det fodbetjente udløsergreb placeret på sparkepladen på platformens højre side. Mens udløsergrebet trykkes ned, skal du tage fat i platformsførlængelsens øverste gelændere og skyde platformsførlængelsen ind.

Den maksimale kapacitet på platformsførlængelsen er 120 kg (250 lb).

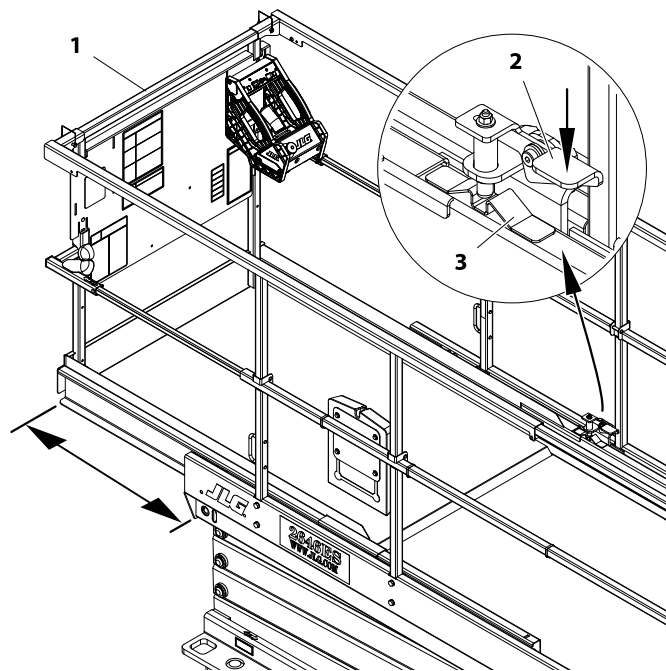

1. Platformsførlængelse
2. Fodbetjent udløsergreb
3. Låsepositioner

3.11 NEDFOLDNINGSPROCEDURE FOR PLATFORMSGELÆNDERE

(Se Figur 3-6.)

ADVARSEL

GELÆNDERNE MÅ KUN FOLDES NED, NÅR MASKINEN ER I OPBEVARINGSPOSITION (NÅR PLATFORMEN ER HELT NEDE). PLATFORMEN MÅ IKKE HÆVES MED GELÆNDERNE FOLDET NED. GELÆNDERNE SKAL VÆRE I OPREJST STILLING OG LÅST MED PINDENE, NÅR PLATFORMEN HÆVES.

BEMÆRK: Platformens styrepanel bør tages af stativet, før sidegelænderne foldes ned.

Platformens gelændere kan kun foldes ned fra det midterste gelænder.

BEMÆRK: Hvis der er monteret en selvlukkende låge som ekstraudstyr, skal lågen holdes åben, når gelænderne bagi og i siderne sænkes.

Platformens gelændere foldes ned i følgende rækkefølge:
(Se Figur 3-6.)

- **Trin 1** – På bageste låges gelænder – træk i pindene (1), der fæstner den bageste låges gelænder på hovedplatformens sidegelænder. Løft den bageste låges gelænder ud af sidegelænderets holdere og drej det 90 ° parallelt med det højre sidegelænder. Sænk det ned i højre sides gelænderholder og fastgør vha. den eksisterende pind og hullerne i sidegelænderets holder og bageste låges gelænder.

- **Trin 2** – Den forreste platformforlængelses gelænderstifter øverst (2) skal fjernes, og platformforlængelsens sidegelænder øverst skal skydes bagud på hovedplatformens sidegelænder, før frontgelænderet sænkes. Sæt stifterne (2) på platformforlængelsens øverste gelænder for at fæstne dem til hovedplatformens sidegelænder, før hovedplatformens sidegelænder foldes ned i Trin 4.
- **Trin 3** – Fold den **forreste platformforlængelses gelænder (3)** ned.
- **Trin 4** – Fold begge platformens sidegelænder ned (4).

Hæv gelænderne tilbage i opret stilling, og fold gelænderne ud i den omvendte rækkefølge af nedfoldningsproceduren. Træk gelænderne opad og på plads igen, og sæt lukkepindene korrekt fast på gelænderne igen.

ADVARSEL

NÅR GELÆNDERNE ER FOLDET NED, SKAL IND- OG UDSSTIGNING AF PLATFORMEN FOREGÅ MED STØRSTE FORSİGTİGHED. IND- OG UDSSTIGNING MÅ KUN FOREGÅ VIA LÅGEOMRÅDET OG STİGEN.

ADVARSEL

HVIS MASKINEN KØRES VED HJÆLP AF PLATFORMENS STYREPANEL FRA JORDEN, MÅ KONTROLBOKSEN IKKE HÆNGES PÅ NOGEN DEL AF MASKINEN UNDER KØRSLER. HOLD KONTROLBOKSEN I HÅNDEN, OG HOLD EN AFSTAND PÅ MINDST 1 M (3 FT) FRA MASKINEN.

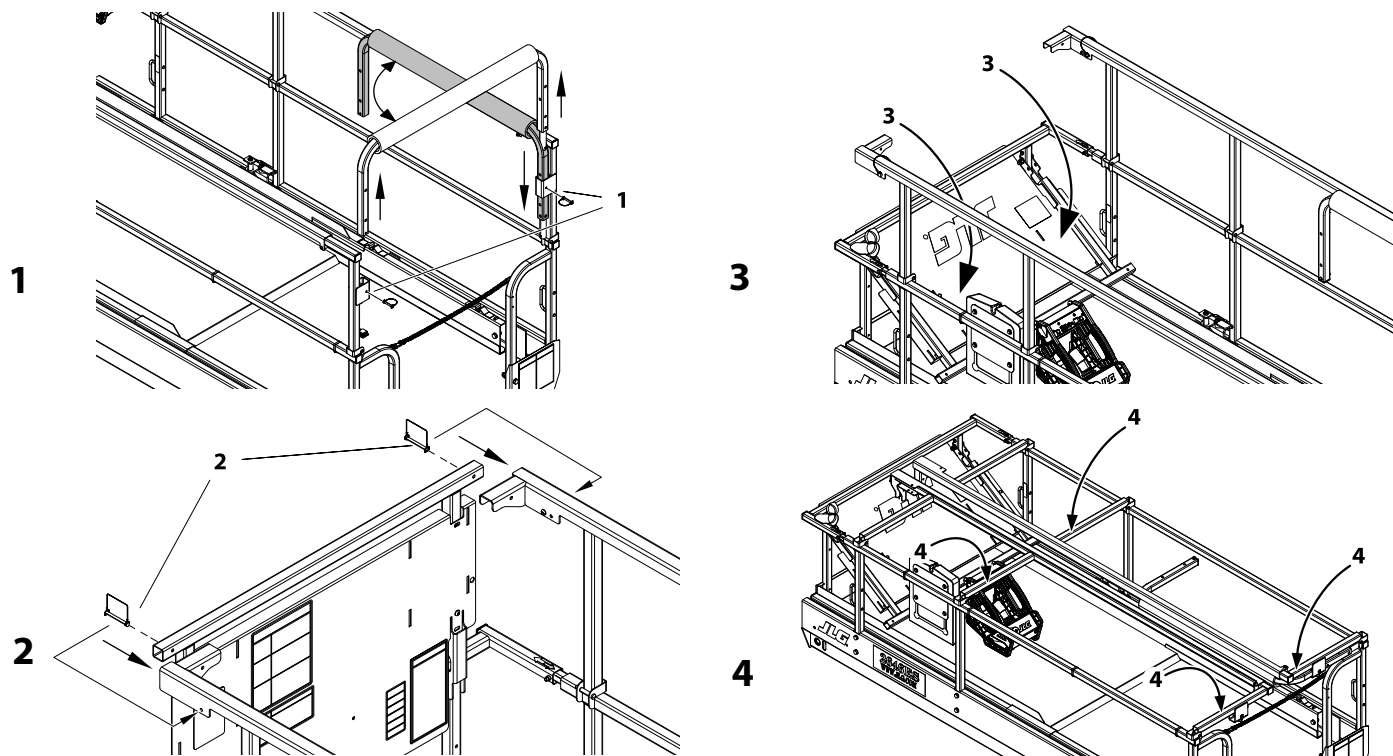

Figur 3-6. Platformens gelændere – Nedfoldningssekvens

3.12 PARKERING OG OPBEVARING

Maskinen parkeres og opbevares på følgende måde:

1. Kør maskinen til et nogenlunde godt beskyttet område med god ventilation.
2. Vær sikker på, at platformen er helt nede.
3. Stil nødstopknappen i "FRA"-position.
4. Dæk om nødvendigt instruktionsskilte, forsigtig- og advarselmærkater til, så de beskyttes mod vejrliget.
5. Læg stopklodser ved mindst to hjul, når maskinen parkeres i en længere periode.
6. Drej strømvælgeren til "FRA" og tag nøglen ud så maskinen ikke kan blive udsat for uautoriseret brug. Platformens styrepanel kan også fastgøres til monteringspladen.
7. Hvis platformen er udstyret med den valgfri pakke mod vandalisering, kan platformen og undervognens styrepanel afdækkes og låses for at forhindre adgang.

BEMÆRK

MASKINEN MÅ IKKE BETJENES FRA PLATFORMEN ELLER UNDERVOGNENS STYREPANEL MED AFDÆKNINGERNE MOD VANDALISERING LUKKET NED OG LÅST PÅ PLADS.

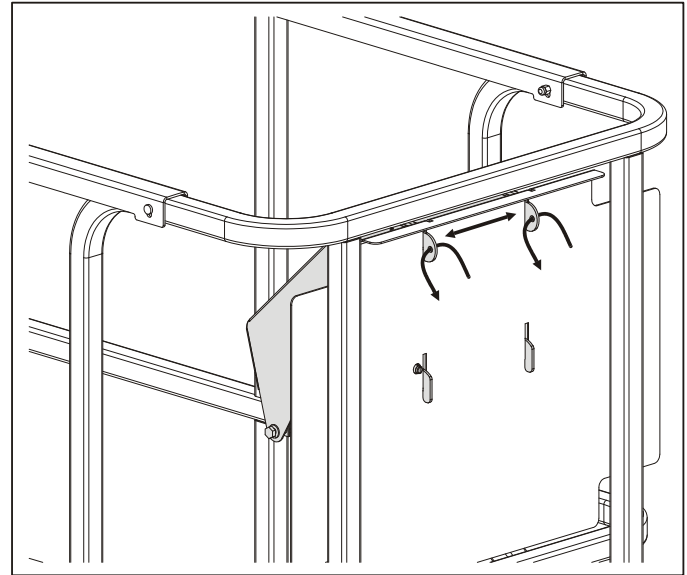

BEMÆRK: Hvis maskinen ikke er udstyret med valgfrie afdækninger mod vandalisering til forhindring af uautoriseret aftagning, kan platformens styrepanel fastgøres til pladen ved at sætte en lås gennem et eller flere af hullerne på de øverste monteringsstappe.

3.13 FASTGØRINGS-/LØFTEØJER

Når maskinen transporteres, skal platformforlængelsen være trukket helt ind og platformen sænket helt i opbevaringsposition med maskinen forsvarligt fastspændt på lastvognen eller traileren. Der sidder to fastspændings-/løfteøjer bagest på maskinen til løftning og fastspænding. Der er et enkelt fastspændingsøje foran på maskinen. Dette øje er kun beregnet til fastspænding. Forsøg ikke at løfte maskinen fra det forreste øje.

⚠ FORSIGTIG

JLG KAN IKKE ANBEFALE, AT MASKINEN LØFTES FRA SIDERNE MED EN GAFELTRUCK. I TILFÆLDE AF AT MASKINEN SKAL LØFTES FRA SIDERNE, SKAL DER UDVISES STØRSTE FORSIGTIGHED FOR AT UNDGÅ AT KLEMME SLAGHULBESKYTTELSSESTÆNGERNE OP IMOD CHASSISRAMMEN.

EFTER HVER GANG MASKINEN HAR VÆRET LØFTET FRA SIDERNE, SKAL DE SØRGE FOR AT AFPRØVE SLAGHULBESKYTTELSSESYSTEMET, INDEN MASKINEN TAGES I BRUG IGEN.

3.14 LØFTNING

I tilfælde af, at maskinen skal løftes, sidder der en gaffeltrucklomme i maskinens bagende. Maskinen kan også løftes vha. en ordentlig afstandsstang og stropper/kæder. Reference Figur 3-7., Diagram over løftning og fastspænding.

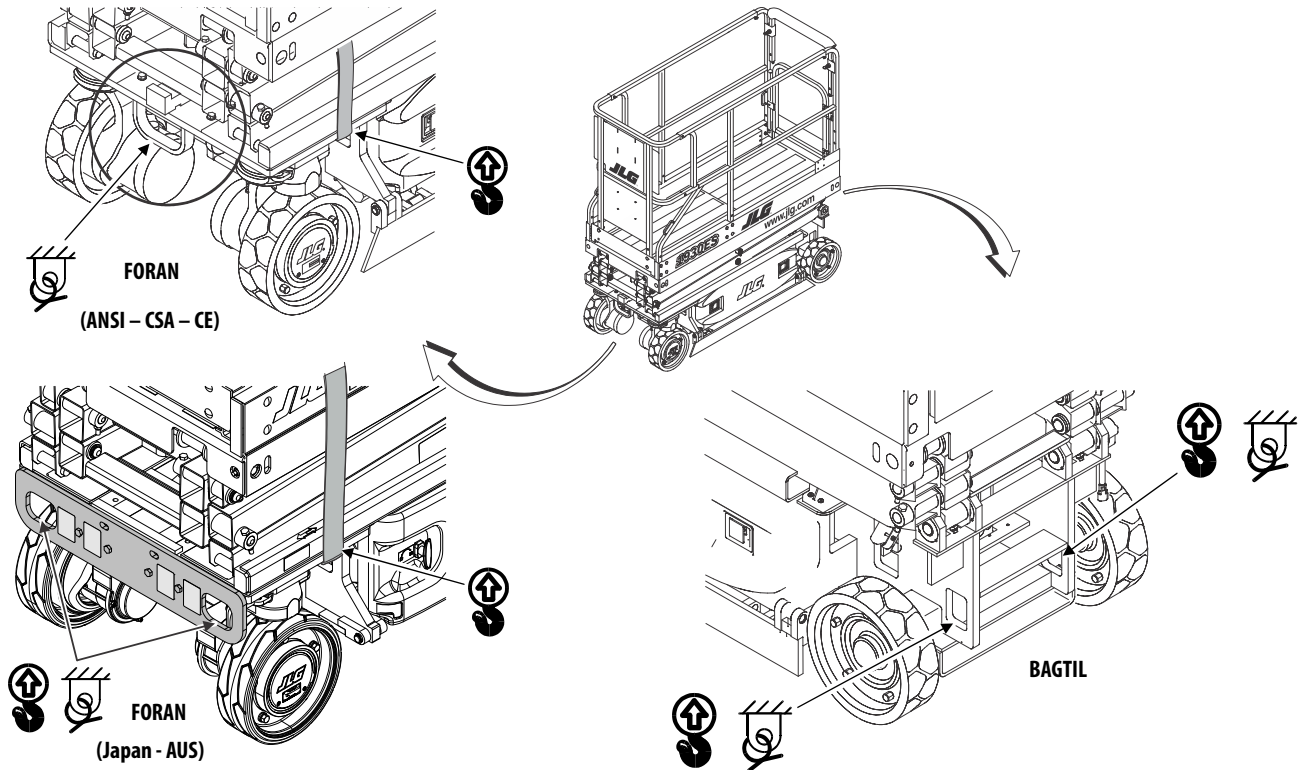

Figur 3-7. Diagram over løftning og fastspænding

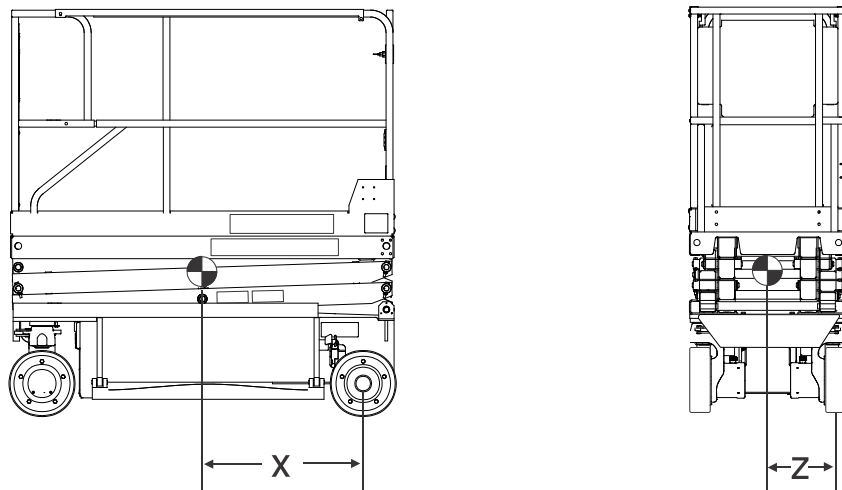

MODEL	HJULAFSTAND	X	Z
1930ES	160 cm (63 in)	83,7 cm (33.5 in)	33 cm (13 in)
2032ES	187,7 cm (73.9 in)	13 cm (38.5 in)	34,25 cm (13.5 in)
2632ES	187,7 cm (73.9 in)	13 cm (38.5 in)	34,25 cm (13.5 in)
2646ES	209,1 cm (82.32 in)	108,6 cm (43.8 in)	52 cm (20.5 in)
3246ES	209,1 cm (82.32 in)	108,6 cm (43.8 in)	52 cm (20.5 in)

Figur 3-8. Skema for løft og fastspænding

3.15 BUGSERING

Bugsering af denne maskine kan ikke anbefales undtagen i nødstilfælde såsom ved maskinfejl eller totalt strømsvigt.

BEMÆRK: Maskinen kan være udstyret med en fjernstyret elektrisk bremseudløser, en trykknop til elektrisk bremseudløsning, eller begge typer elektriske bremseudlødere.

⚠ ADVARSEL

LØBSKØRSEL/MASKINFARE. MASKINEN HAR INGEN BUGSERINGSBREMSE. ET BUGSERENDE KØRETØJ SKAL TIL ENHVER TID VÆRE I STAND TIL AT KONTROLLERE MASKINEN. BUGSERING ER IKKE TILLADT PÅ OFFENTLIG VEJ. OVERHOLDES INSTRUKTIONERNE IKKE, KAN DET MEDFØRE ALVORLIG TILSKADEKOMST ELLER DØDSFALD.

MAKSIMAL BUGSERINGSHASTIGHED ER 8 KM/T (5 MPH), MEN IKKE LÆNGERE END 18 METER (60 FT).

MAKSIMAL BUGSERINGSSTIGNING ER 25 %.

Fjernstyret elektrisk bremseudløser

1. Læg klodser bag hjulene eller fasthold maskinen med bugserkøretøjet.
2. Træk nødstopknappen ud og stil nøglekontakten til undervognsmodus.
3. Bremseudløserens kabel hænger på en krog i batterirummet på modsatte side af undervognens styrepanel.
4. Find bremseudløserens stik nær analysatorstikket ved maskinens forreste venstre hjørne og sæt udløserkablet i stikket.

5. Tryk kontakten ned for at udløse bremsene.
6. Efter bugseringen skal kontakten udløses, udløserkablet tages ud af stikket, og bremsekontakten returneres til det korrekte opbevaringssted i batterirummet.

Trykknop til elektrisk bremseudløsning

BEMÆRK: Trykknappen til den elektriske bremseudløsning sidder inde i batterikassen i højre side af maskinen lige foran undervognens MDI-indikator. Lige foran på undervognens kontrolpanel.

1. Læg klodser bag hjulene eller fasthold maskinen med bugserkøretøjet.
2. Træk nødstopknappen ud og stil nøglekontakten til undervognsmodus.
3. Tryk på knappen én gang for at udløse bremsene.
4. Tryk på knappen igen, tryk på nødstopknappen eller tag nøglekontakten på undervognens kontrolpanel ud af undervognsmodus for at nulstille bremsene.

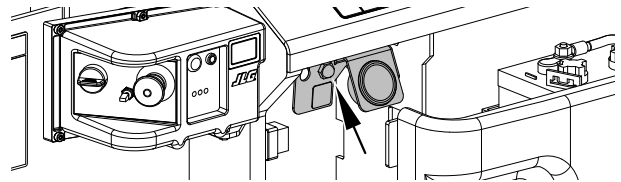

Mekanisk bremseudløser

1. Læg klodser bag hjulene eller fasthold maskinen med bugserkøretøjet.
2. Sørg for, at nødstopknappen er trykket ind til positionen "FRA".
3. Fjern de to **dækselbolte (2)** og **bremседækslet (1)**.
4. Sæt **dækselboltene (2)** ind i de to **frakoblingshuller (3)** i bremsehuset.
5. Stram **dækselboltene (2)** til, og bremsen på denne drivmotor vil da frakoble.
6. Gentag denne procedure på det modsatte hjuldrev. Med begge drivmotorbremserne nu frakoblet, kan maskinen flyttes manuelt.
7. Når bugseringen er gennemført, lægges klodserne bag hjulene, og **dækselboltene (2)** fjernes fra **frakoblingshullerne (3)**.
8. Sæt **bremse dækslet (1)** på igen.

⚠ FORSIGTIG

EFTER BUGSERING AF MASKINEN SKAL FRAKOBLINGSBOLTENE FJERNES FRA BREMSERNES FRAKOBLINGSHULLER. BREMSERNE KAN IKKE TILKOBLES MED FRAKOBLINGSBOLTENE I BREMSERNES FRAKOBLINGSHULLER. DET KAN BLIVE ÅRSAG TIL AT MASKINEN RULLER, HVIS DEN PARKERES PÅ EN SKRÅNING.

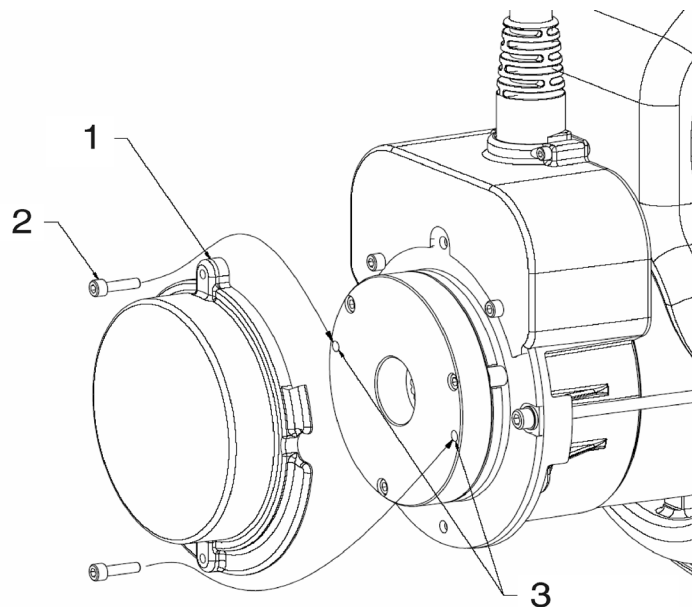

AFSNIT 4. NØDPROCEDURER

4.1 GENERELT

Dette afsnit giver oplysninger om de procedurer, der skal følges, og de systemer og styreenheder, der skal bruges i tilfælde af en nødsituation, mens maskinen er i brug. Inden maskinen tages i brug og senere med jævne mellemrum, bør hele håndbogen, inkl. dette afsnit, gennemgås med alt personale, der arbejder med eller kommer i kontakt med maskinen.

Nødstopkontakt

Disse store røde knapper, en på undervognens styrepanel og en på platformens styrepanel, vil standse maskinen omgående, når de trykkes ind.

⚠ ADVARSEL

EFTERSE MASKINEN HVER DAG FOR AT SIKRE, AT NØDSTOPKNAPPEN ER PÅ PLADS, OG AT UNDERVOGNS INSTRUKTIONER SIDDER HVOR DE SKAL OG ER LÆSELIGE. UNDERVOGNS STYREPANEL

Undervognens styrepanel findes på venstre side af maskinens ramme. Styreenhederne på dette panel giver mulighed for at tilslutte platformens styreenheder og kontrollere platformens op- og nedfunktioner fra jorden. Stil strømvælgeren til undervognsposition, og brug liftkontakten til at hæve eller sænke platformen.

Manuel nedtagning

Den manuelle nedtagningsventil bruges til at sænke platformen ved hjælp af gravitet i tilfælde af strømsvigt. Håndtaget til manuel nedtagning findes bagest til venstre på maskinen over det venstre baghjul. Håndtaget er forbundet med et kabel til den manuelle nedtagningsventil på liftcylinderen. Når der trækkes i det manuelle nedtagningsgreb åbnes ventilspolen og platformen sænkes.

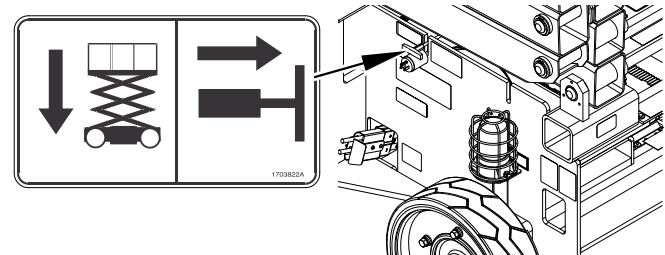

Placering af T-håndtag til manuel sænkning

4.2 BRUG I NØDSITUATIONER

Brug af undervognens styreenheder

BEMÆRK

VID HVORDAN UNDERVOGNS STYREENHEDER SKAL BRUGES I EN NØDSITUATION.

Mandskabet på jorden skal være godt kendt med maskinens betjeningskarakteristika og undervognens kontrolfunktioner. Oplæringen skal inkludere betjening af maskinen, gennemgang og forståelse af dette afsnit og praktisk erfaring med kontrolordningerne i simulerede nødsituationer.

Operatøren kan ikke kontrollere maskinen

1. Betjen KUN maskinen fra undervognen med hjælp fra andet mandskab og udstyr (kraner, hejseværk, osv.) efter behov til på sikker måde at fjerne faren eller nødsituationen.
2. Andet kvalificeret mandskab på platformen kan benytte platformens styreenheder. ARBEJDET MÅ IKKE FORTSÆTTES, HVIS STYREENHEDERNE IKKE FUNGERER NORMALT.
3. Brug kraner, gaffeltrucks eller andet udstyr til at hjælpe platformens mandskab ned og stabilisere maskinens bevægelser i tilfælde af, at maskinens styreenheder er utilstrækkelige eller fungerer forkert.

Platform fanget ovenfra

Hvis platformen kommer i klemme eller sidder fast i strukturer eller udstyr ovenfra, skal man gøre følgende:

1. Sluk for maskinen.
2. Red alle personer på platformen, før maskinen frigøres. Personale skal være uden for platformen, før nogle kontroller på maskinen betjenes.
3. Benyt kraner, gaffeltrucks eller andet udstyr til at stabilisere maskinens bevægelser for at forhindre at den vælter efter behov.
4. Fra styrepanelerne skal platformen forsigtigt frigøres fra objektet.
5. Når den er fri, startes maskinen, og platformen returneres til sikker position.
6. Kontrollér maskinen for skade. Hvis maskinen er beskadiget eller ikke fungerer korrekt, skal den omgående afbrydes. Rapportér problemet til vedligeholdelsesmandskabet. Maskinen må ikke benyttes, før den er erklæret sikker at bruge.

Opretning af en væltet maskine

Placér en gaffeltruck eller lignende udstyr med passende kapacitet under chassisets løftede side, og brug en kran eller anden løftemekanisme til at løfte platformen, mens gaffeltrucken sænker chassiset.

Inspektion efter uheld

Efter et uheld skal maskinen inspiceres grundigt, og alle funktioner afprøves først fra undervognens styrepanel og derefter fra platformens styrepanel. Platformen må ikke hæves over 3 m (10 ft), før det er sikkert, at alle eventuelle skader er repareret, og at alle styreenheder fungerer som de skal.

4.3 ANMELDELSE AF UHELD

JLG Industries, Inc. skal have meddelelse omgående i tilfælde af et uheld, hvor et JLG-produkt er involveret. Selvom der ikke foreligger person- eller ejendomsskade, skal JLG kontaktes telefonisk og oplyses om alle nødvendige detaljer på:

- USA: 877-JLG-SAFE (554-7233)
- EUROPA: (32) 0 89 84 82 20
- AUSTRALIEN: (61) 2 65 811111
- E-mail: productsafety@jlg.com

Bliver producenten ikke oplyst indenfor 48 timer om et uheld, der involverer et produkt fra JLG Industries, kan det medføre, at enhver garanti for den pågældende maskine erklæres ugyldig.

BEMÆRK

EFTER ALLE HÆNDELSER SKAL MASKINEN OMHYGGELIGT INSPICERES. HÆV IKKE PLATFORMEN, FØR DU ER SIKKER PÅ, AT ALLE SKADER ER REPAREREDE, OG AT ALLE KONTROLLER FUNGERER KORREKT. TEST FØRST ALLE FUNKTIONER FRA KONTROLSTATIONEN PÅ JORDEN, DEREFTER FRA KONTROLPANELET PÅ PLATFORMEN.

AFSNIT 5. TILBEHØR

Tabel 5-1. Tilbehør (alle modeller)

Tilbehør	MARKED						
	ANSI (Kun i USA)	ANSI	CSA	CE	AUS	Japan	Kina
½ luftslange	X	X	X	X	X	X	X
Antivandalisme-dæksel		X		X	X		X
Elektrikers træ	X	X	X	X	X	X	X
Elektrikerpakke	X	X	X	X	X	X	X
Paneltransportør	X	X	X	X	X	X	X
Rørstativer	X	X	X	X	X	X	
Anlægspakke	X	X	X		X	X	X
Dæksel til styrepanel på platform		X		X		X	X
Stativ til styrepanel på platform	X	X	X	X	X	X	X
Polstring på platformens gelænder (med grænseafbryder)	X	X		X	X		X
Polstring på platformens gelænder (uden grænseafbryder)	X	X	X	X	X	X	X
Blikkenslagerpakke	X	X	X	X	X	X	X
QuikWelder	X	X	X	X	X	X	X
Arbejdslys på platform	X	X	X	X	X	X	X

Tabel 5-1. Tilbehør (alle modeller)

Tilbehør	MARKED						
	ANSI (Kun i USA)	ANSI	CSA	CE	AUS	Japan	Kina
Arbejdsstation	X	X	X	X	X	X	X
SkySense™	X	X	X	X	X	X	X

Tabel 5-2. Tabel over forhold mellem valg/tilbehør (alle modeller)

TILBEHØR	OBLIGATORISKE KOMPONENTER	KOMPATIBEL MED (bemærkning 1 og 3)	INKOMPATIBEL MED	OMBYTTELIG MED (bemærkning 2)
½ luftslange		Antivandalisme-pakke, elektrikers træ, elektrikerpakke/anlægspakke/ blikkenslagerpakke, inverter, paneltransportør, rørstativer, polstring på platformens gelænder, arbejdslys på platform, arbejdsstation	QuikWelder	
Antivandalisme-pakke (bemærkning 7*)		Elektrikers træ, inverter, paneltransportør, rørstativer, polstring på platformens gelænder, arbejdslys på platform, QuikWelder, skruestik, arbejdsstation	Dæksel til boks på platform, stativ til boks på platform	
Elektrikers træ		Antivandalisme-pakke, inverter, paneltransportør, rørstativer, dæksel til boks på platform, arbejdsstation, arbejdslys på platform	Anlægspakke og elektrikerpakke, polstring på platformens gelænder, QuikWelder	

Tabel 5-2. Tabel over forhold mellem valg/tilbehør (alle modeller)

TILBEHØR	OBLIGATORISKE KOMPONENTER	KOMPATIBEL MED (bemærkning 1 og 3)	INKOMPATIBEL MED	OMBYTTELIG MED (bemærkning 2)
Elektrikerpakke (bemærkning 9*)	Indeholder: Elektrikers træ, rørstativer, skruestik, arbejdsstation	Antivandalisme-pakke, inverter, dæksel til boks på platform	Paneltransportør, polstring på platformens gelænder, arbejdslys på platform, QuikWelder,	Rørstativer kan udskiftes med paneltransportør
Inverter (bemærkning 6*)		Antivandalisme-pakke, elektrikers træ, elektrikerpakke/anlægspakke/blikkenslagerpakke, paneltransportør, rørstativer, dæksel til boks på platform, polstring på platformens gelænder, arbejdslys på platform, QuikWelder, arbejdsstation		
Paneltransportør (bemærkning 4 og 5*)		Antivandalisme-pakke, elektrikers træ, inverter, rørstativer, QuikWelder, arbejdsstation	Polstring på platformens gelænder, arbejdslys på platform	Rørstativer
Rørstativer (bemærkning 4 og 5*)		Antivandalisme-pakke, elektrikers træ, inverter, paneltransportør, dæksel til boks på platform, QuikWelder, arbejdsstation	Polstring på platformens gelænder, arbejdslys på platform	Paneltransportør
Anlægspakke (bemærkning 9*)	Indeholder: Rørstativer, hurtigsvejsjer, skruestik, arbejdsstation	Antivandalisme-pakke, inverter, dæksel til boks på platform	Paneltransportør, polstring på platformens gelænder, arbejdslys på platform, QuikWelder	Rørstativer kan udskiftes med paneltransportør

Tablet 5-2. Tablet over forhold mellem valg/tilbehør (alle modeller)

TILBEHØR	OBLIGATORISKE KOMPONENTER	KOMPATIBEL MED (bemærkning 1 og 3)	INKOMPATIBEL MED	OMBYTTELIG MED (bemærkning 2)
Dæksel til styrepanel på platform		Elektrikers træ, elektrikerpakke/blikkenslagerpakke/anlægspakke, inverter, paneltransportør, rørstativer, polstring til gelænder på platform, arbejdslys på platform, QuikWelder, arbejdsstation	Antivandalisme-pakke, stativ til styrepanel på platform	
Stativ til styrepanel på platform		Elektrikers træ, elektrikerpakke/blikkenslagerpakke/anlægspakke, inverter, paneltransportør, rørstativer, polstring til gelænder på platform, arbejdslys på platform, QuikWelder, arbejdsstation	Antivandalisme-pakke, dæksel til styrepanel på platform	
Polstring til gelænder på platform		Antivandalisme-pakke, inverter, dæksel til boks på platform	Elektrikers træ, elektrikerpakke/blikkenslagerpakke/anlægspakke, paneltransportør, rørstativer, arbejdslys på platform, QuikWelder, arbejdsstation	
Arbejdslys på platform		Antivandalisme-pakke, inverter, dæksel til boks på platform, polstring til gelænder på platform, QuikWelder	Elektrikerpakke, anlægspakke/blikkenslagerpakke, paneltransportør, rørstativer, polstring til gelænder på platform, arbejdsstation	
Blikkenslagerpakke (bemærkning 9*)	Indeholder: Rørstativer, skruestik, arbejdsstation	Antivandalisme-pakke, inverter, dæksel til boks på platform, QuikWelder	Paneltransportør, polstring på platformens gelænder, arbejdslys på platform	Rørstativer kan udskiftes med paneltransportør

Table 5-2. Tabel over forhold mellem valg/tilbehør (alle modeller)

TILBEHØR	OBLIGATORISKE KOMPONENTER	KOMPATIBEL MED (bemærkning 1 og 3)	INKOMPATIBEL MED	OMBYTTELIG MED (bemærkning 2)
QuikWelder	QuikWelder Ready	Antivandalisme-pakke, inverter, paneltransportør, rørstativer, dæksel til boks på platform, arbejdslys på platform, skruestik, arbejdsstation	Elektrikers træ eller elektrikerpakke, polstring til gelænder på platform	
Skruestik (bemærkning 8*)	--	--	--	--
Arbejdsstation		Antivandalisme-pakke (se bemærkning 7), elektrikers træ, inverter, paneltransportør, rørstativer, dæksel til boks på platform, QuikWelder	Polstring til gelænder på platform	
SkySense		Vekselretter, antivandalisme-pakke (bemærkning 3*)	Platform arbejdslys, platform gelænderpolstring, 1/2 in luftslange, hurtigsvejer, panelholder, arbejdsstation, elektrikers træ, rørstativer, elektrikers/blikkenslagers pakker	
Bemærkning 1: Alt tilbehør, der ikke er anført under "Kompatibel med", anses for at være inkompatibelt.				
Bemærkning 2: Tilbehør kan bruges på samme maskine, men ikke samtidig.				
Bemærkning 3: På 1930ES, 2032ES og 2632ES kan højst to valgmuligheder kombineres på platformen, men de skal monteres på hver sin side af platformen.				
Bemærkning 4: Paneltransportør og rørstativer kan udskiftes med hinanden, så længe elektrikers træ/skruestik/arbejdsstation ikke er installeret.				
Bemærkning 5: Tilbehør er ikke tilgængeligt til 1930ES.				
Bemærkning 6: Se tabel 5-6 i betjeningsvejledning til saxlift i serien ES for at få mere at vide om inverter-tilbehør.				
Bemærkning 7: Antivandalisme-pakke kan kun installeres samtidig med arbejdsstation på modellerne 2646ES og 3246ES.				
Bemærkning 8: Skruestikken er kun tilgængelig som en del af elektrikerpakke, anlægspakke og blikkenslagerpakke.				
Bemærkning 9: Elektrikerpakke, anlægspakke og blikkenslagerpakke er kun tilgængelig for modellerne 2646ES og 3246ES.				
				4150546 G

5.1 1/2 IN LUFTSLANGE

1/2 in luftslange er en fitting til luftbetjente værktøjer og er monteret i platformen.

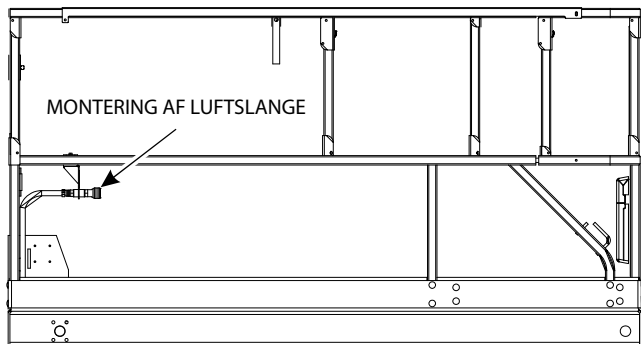

0274370 E

5.2 ANTIVANDALISME-PAKKE

Antivandalisme-pakken består af to låsbare dæksler på platformens og undervognens styreboks, der forhindrer uautoriseret brug af maskinen. Låsene leveres ikke sammen med dette kit.

BEMÆRK: Antivandalisme-pakke og arbejdsstation kan kun installeres samtidig på modellerne 2646ES og 3246ES.

5.3 ELEKTRIKERS TRÆ

Elektrikers træ tilvejebringer et stabilt stativ, hvorpå der kan hænges ruller med ledning. Dets design er ideelt til trække ledninger ud og reducere friktion relateret til ledningsruller placeret på jorden. Det er standardtilbehør i elektrikerpakke.

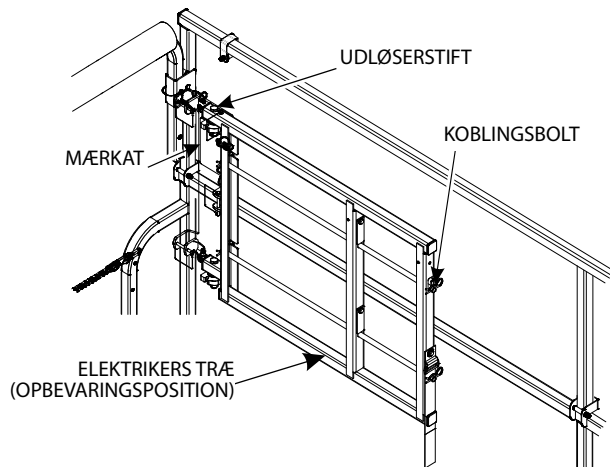

1001184843 B

BEMÆRK: Elektrikers træ kan installeres samtidig med paneltransportør, rørstativer, QuikWelder eller arbejdsstation, så længe det installeres på den modsatte side af platformen.

Sikkerhedsforanstaltninger



DETTE TILBEHØR PÅVIRKER PLATFORMENS SAMLEDE KAPACITET. SE KAPACITETS-MÆRKATEN, OG JUSTER I HENHOLD TIL DENNE.

- Vær sikker på, at der ikke er mandskab under platformen.
- Forlad ikke platformen over gelænderet og stå aldrig på gelænderet.
- Træk ikke i ledninger ved at køre maskinen.
- Træk kun ledninger langs maskinens lange akse med stativet i arbejdsposition.
- Sørg for, at ledningsruller kan rotere frit.
- Sæt i opbevaringsposition, når det ikke bruges.

Forberedelse og inspektion

- Sørg for, at stativet er fastgjort til platformen.
- Kontrollér for manglende eller beskadigede komponenter. Udskift, om nødvendigt.
- Kontrollér, om der er løse møtrikker eller bolte. Tilspænd, om nødvendigt, i henhold til specifikationerne i tilspændingskemaet i afsnit 1 i servicehåndbogen til Saxlifte, serie ES.

- Udskift alle manglende eller ulæselige mærkater.
- Sørg for, at udløserstifter er intakte og fungerer korrekt.

Betjening

1. Fjern udløserstifter, og drej stativet fra opbevaringspositionen.
2. Træk i koblingsbolten til den spolestang som skal lades.
3. Sæt spolerne på spolestangen, og sæt koblingsbolten i igen.
4. Sving stativet i arbejdsposition, og lås det på plads ved at sætte udløserstiften tilbage.
5. Når det ikke er i brug, skal ruller fjernes og stativet sættes tilbage i opbevaringsposition.

5.4 ELEKTRIKERPAKKE

Elektrikerpakke indeholder specifikt tilbehør, der kan hjælpe en elektriker med at udføre forskellige opgaver. Dette tilbehør inkluderer et elektrikers træ, et rørstativ, en skruetvinge og arbejdsstation. Se de individuelle muligheder i dette afsnit for deres beskrivelse og funktion.

Elektrikerpakke er kun tilgængelig for modellerne 2646ES og 3246ES.

Sikkerhedsforanstaltninger



DETTE TILBEHØR PÅVIRKER PLATFORMENS SAMLEDE KAPACITET. SE KAPACITETSMÆRKATERNE, OG JUSTÉR I HENHOLD TIL DISSE. OVERBELAST IKKE PLATFORMEN ELLER DET INDIVIDUELLE TILBEHØR.

BEMÆRK: Arbejdsstationen kan monteres hvor som helst på platformen, så længe den monteres på den modsatte side af platformen i forhold til skruestikken og elektrikers træ.

BEMÆRK: Paneltransportør kan udskiftes med rørstativer.

- Sørg for, at alt tilbehør altid har udløserstifter og/eller velcrostrøpper fæstnet.

- Transportér ikke maskinen, uden at tilbehøret er sikret og i opbevaringsposition.
- Vær sikker på, at der ikke er mandskab under platformen.
- Forlad ikke platformen over gelænderet og stå aldrig på gelænderet.
- Sæt tilbehøret i opbevaringsposition eller fjern det, når det ikke bruges.

Forberedelse og inspektion

- Sørg for, at alle komponenter er fastgjort til platformen.
- Kontrollér for eventuelt manglende eller beskadigede komponenter. Udskift, om nødvendigt.
- Kontrollér, om der er løse møtrikker eller bolte. Tilspænd, om nødvendigt, i henhold til specifikationerne i tilspændingsskemaet i afsnit 1 i servicehåndbogen til Saxlifte, serie ES.
- Udskift alle manglende eller ulæselige mærkater.
- Udskift alle iturevne eller trævlede stropper.

Betjening

Se hvert tilbehør i dette afsnit for specifikke betjeningsvejledninger.

5.5 PANELTRANSPORTØR

Paneltransportøren kan transportere flade plader eller paneler til et eleveret sted ved at placere dem i en kanal uden på platformen. Den består af en transportørbakke, der kører parallelt med platformens længde og et justerbart beslag monteret på gelænderet til at holde materialet på plads.

Panelerne kan måle op til 1,22 m x 2,4 m (4 ft x 8 ft), eller ca. 3 m² (32 ft²).

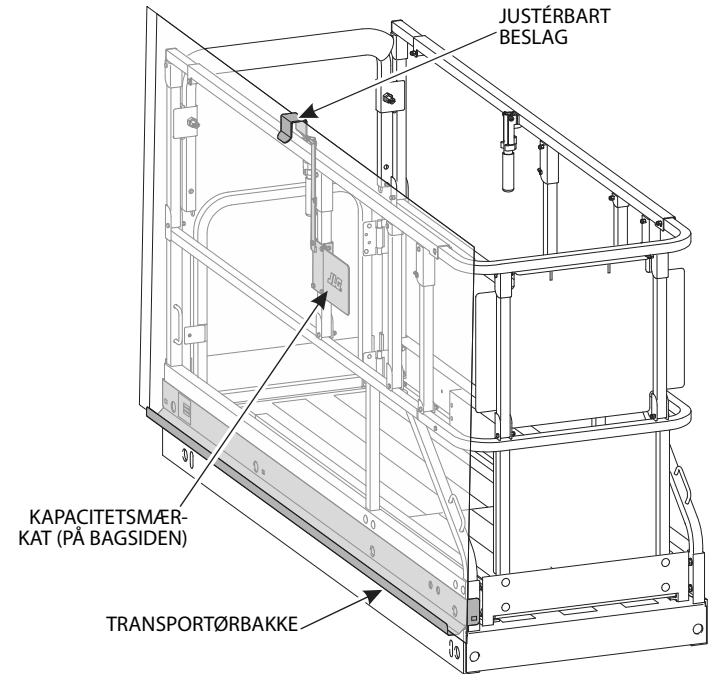

BEMÆRK: Paneltransportør og rørstativer kan installeres samtidig, hvis arbejdsstation er installeret, selvom de kan udskiftes med hinanden.

Sikkerhedsforanstaltninger

ADVARSEL

DER KAN INSTALLERES FORSKELLIGT TILBEHØR TIL AT HÅNTERE MATERIALER, MEN KUN ÉT AD GANGEN, MEDMINDRE ANDET ER GODKENDT AF JLG INDUSTRIES, INC.

ADVARSEL

DETTE TILBEHØR PÅVIRKER PLATFORMENS SAMLEDE KAPACITET. SE KAPACITETS-MÆRKATEN, OG JUSTER I HENHOLD TIL DENNE.

ADVARSEL

NÅR TRANSPORTØRBAKKEN ER INSTALLERET, VIL STIGNINGEN I DET OMRÅDE, DER ER EKSPONERET FOR VIND, REDUCERE STABILITET. SE MÆRKATEN FOR MAKSIMAL PANELSTØRRELSE OG VINDHASTIGHED.

- Vær sikker på, at der ikke er mandskab under platformen.
- Forlad ikke platformen over gelænderet og stå aldrig på gelænderet.
- Fjern bakken, når den ikke er i brug.

Forberedelse og inspektion

- Sørg for, at alle komponenter er fastgjort til platformen.
- Kontrollér for eventuelt manglende eller beskadigede komponenter. Udskift, om nødvendigt.

- Kontrollér, om der er løse møtrikker eller bolte. Tilspænd, om nødvendigt, i henhold til specifikationerne i tilspændings-skemaet i afsnit 1 i servicehåndbogen til Saxlift, serie ES.
- Udskift alle manglende eller ulæselige mærkater.
- Udskift alle iturevne eller trævlede stropper.

Betjening

1. Montér transportørbakken på ydersiden af platformen.
2. Last paneltransportøren med et panel, og fastgør med det justerbare beslag.
3. Placér panelet på det foretrukne sted.
4. Fjern transportbakken, når du er færdig.

5.6 RØRSTATIVER

Rørstativer er en måde at opbevare rør eller kanaler inde i platformen for at forhindre skade på gelænder og optimere platformens anvendelighed, når der transporteres materialer til et eleveret sted. Det består af to stativer, monteret på det nederste gelænder, med to justerbare stropper, der holder lasten på plads.

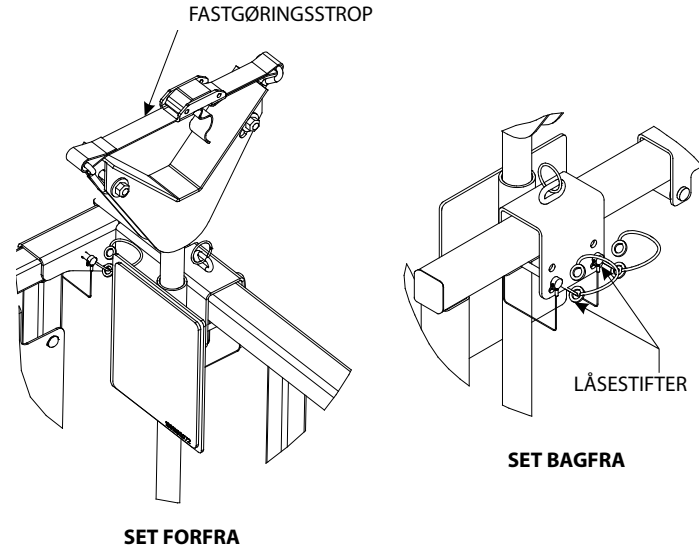
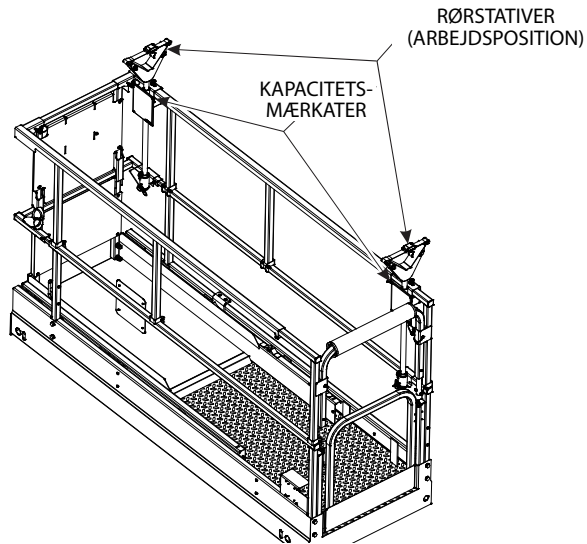

1001199182A

BEMÆRK: Paneltransportør og rørstativer kan installeres samtidig, hvis arbejdsstation er installeret, selvom de kan udskiftes med hinanden.

Sikkerhedsforanstaltninger

ADVARSEL

DER KAN INSTALLERES FORSKELLIGT TILBEHØR TIL AT HÅNTERE MATERIALER, MEN KUN ÉT AD GANGEN, MEDMINDRE ANDET ER GODKENDT AF JLG INDUSTRIES, INC.

ADVARSEL

DETTE TILBEHØR PÅVIRKER PLATFORMENS SAMLEDE KAPACITET. SE KAPACITETS-MÆRKATEN, OG JUSTÉR I HENHOLD TIL DENNE. OVERBELAST IKKE RØRSTATIVERNE.

- Vær sikker på, at der ikke er mandskab under platformen.
- Forlad ikke platformen over gelænderet og stå aldrig på gelænderet.
- Maskinen må ikke køres, uden materialet er sikret.
- Sæt stativerne tilbage i opbevaringsposition, når de ikke bruges.

Forberedelse og inspektion

- Sørg for, at alle komponenter er fastgjort til platformen.
- Kontrollér for eventuelt manglende eller beskadigede komponenter. Udskift, om nødvendigt.
- Kontrollér, om der er løse møtrikker eller bolte. Tilspænd, om nødvendigt, i henhold til specifikationerne i tilspændingskemaet i afsnit 1 i servicehåndbogen til Saxlifte, serie ES.

- Udskift manglende eller ulæselige mærkater.
- Udskift alle iturevne eller trævlede stropper.

Betjening

1. For at klargøre stativerne til montering skal låsestifterne fjernes, hvert stativ skal drejes 90 grader fra opbevaringsposition til arbejdsposition og sikres med låsestifterne.
2. Anbring materiale på stativerne med vægten jævnt fordelt på begge stativer. Den nominelle kapacitet, som er angivet på mærkaten, må ikke overskrides.
3. Før fastgøringsstropperne over det lastede materiale i hver ende, og spænd til.
4. For at fjerne materiale skal fastgøringsstropperne løsnes og fjernes, og herefter skal materialet fjernes forsigtigt fra stativerne.

BEMÆRK: Sæt fastgøringsstropperne over eventuelt resterende materiale, inden maskinen fortsat betjenes.

5. Fjern låsestifterne, drej stativerne 90 grader til opbevaringsposition og sæt låsestifterne i igen, når stativerne ikke er i brug.

5.7 ANLÆGSPAKKE

Anlægspakke indeholder specifikt tilbehør, der kan hjælpe ved forskellige opgaver, der udføres på et produktionsanlæg. Dette tilbehør inkluderer rørstativer, QuikWelder, skruetvinge og arbejdsstation. Se de individuelle muligheder i dette afsnit for deres beskrivelse og funktion.

Anlægspakke fås kun til modellerne 2646ES og 3246ES.

Sikkerhedsforanstaltninger



DETTE TILBEHØR PÅVIRKER PLATFORMENS SAMLEDE KAPACITET. SE KAPACITETS-MÆRKATERNE, OG JUSTÉR I HENHOLD TIL DISSE. OVERBELAST IKKE PLATFORMEN ELLER DET INDIVIDUELLE TILBEHØR.

BEMÆRK: Arbejdsstationen kan monteres hvor som helst på platformen, så længe den monteres på den modsatte side af platformen i forhold til QuikWelder og skruestikken.

BEMÆRK: Paneltransportør kan udskiftes med rørstativer.

- Sørg for, at alt tilbehør altid har udløserstifter og/eller velcrostropper fæstnet.
- Transportér ikke maskinen, uden at tilbehøret er sikret og i opbevaringsposition.

- Vær sikker på, at der ikke er mandskab under platformen.
- Forlad ikke platformen over gelænderet og stå aldrig på gelænderet.
- Sæt i opbevaringsposition eller fjern, når det ikke bruges.

Forberedelse og inspektion

- Sørg for, at alle komponenter er fastgjort til platformen.
- Kontrollér for eventuelt manglende eller beskadigede komponenter. Udskift, om nødvendigt.
- Kontrollér, om der er løse møtrikker eller bolte. Tilspænd, om nødvendigt, i henhold til specifikationerne i tilspændingsskemaet i afsnit 1 i servicehåndbogen til Saxlifte, serie ES.
- Udskift alle manglende eller ulæselige mærkater.
- Udskift alle iturevne eller trævlede stropper.

Betjening

Se hvert tilbehør i dette afsnit for specifik betjeningsvejledning.

5.8 DÆKSEL TIL BOKS PÅ PLATFORM

Dette tilbehør tilvejebringer et dæksel til platformens styreboks for at beskytte det mod vind og vejr og almindelig slitage.

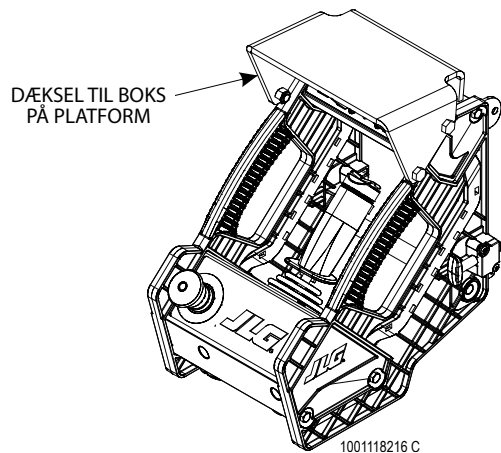

5.9 STATIV TIL BOKS PÅ PLATFORM

Dette tilbehør tilvejebringer et beslag, hvorpå platformens styreboks kan hænges fra platformens gelændere.

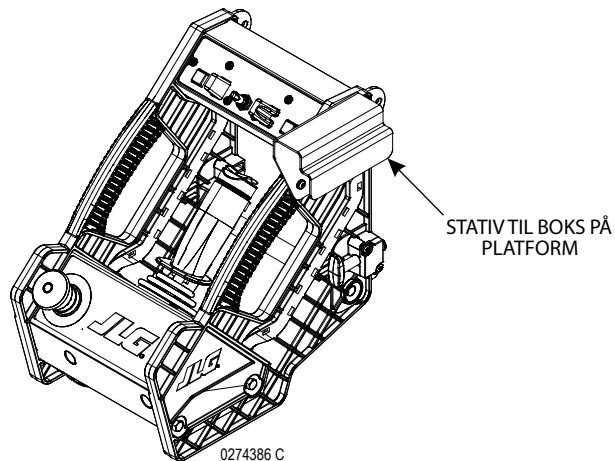

5.10 POLSTRING TIL GELÆNDER PÅ PLATFORM

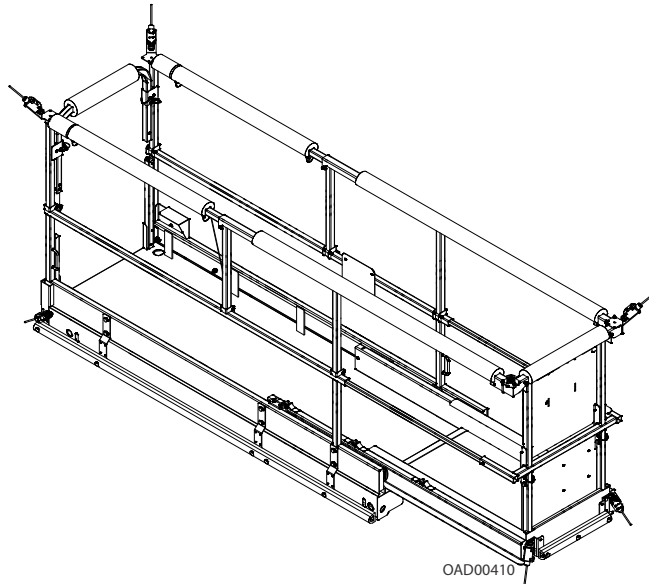

BEMÆRK: En løsning med grænseafbrydere er vist.

Polstring til gelænder på platform giver platformens gelændere stødpuder for at forhindre skade på platformen samt genstande, den støder på ude på jobbet.

En løsning med grænseafbrydere tilsidesætter normal platformsfunktion og -bevægelse, hvis en afbryder aktiveres på grund af en forhindring tæt på maskinen.

Betjening af grænseafbrydere

Når en grænseafbryder aktiveres, deaktiveres maskinens funktioner, og der lyder en alarm (tre toner). Så længe forhindringen er til stede, kan maskinen ikke flyttes.

Sådan nulstilles afbryderne i **platformstilstand**:

1. Frigør den valgte funktion.
2. Tryk på knappen til hornet, og hold knappen inde.
3. Genaktiver den valgte funktion i bakretning

Sådan nulstiller du kontakterne i **undervognstilstand**:

1. Frigør den valgte funktion.
2. Genaktiver den valgte funktion i bakretning

BEMÆRK: Bakfunktioner bevæges med krybehastighed, indtil grænseafbryderen ikke længere udløses.

5.11 ARBEJDSLYS PÅ PLATFORM

Tilbehøret arbejdslys til platform består af to 24 V lygter, der monteres på platformens gelændere.

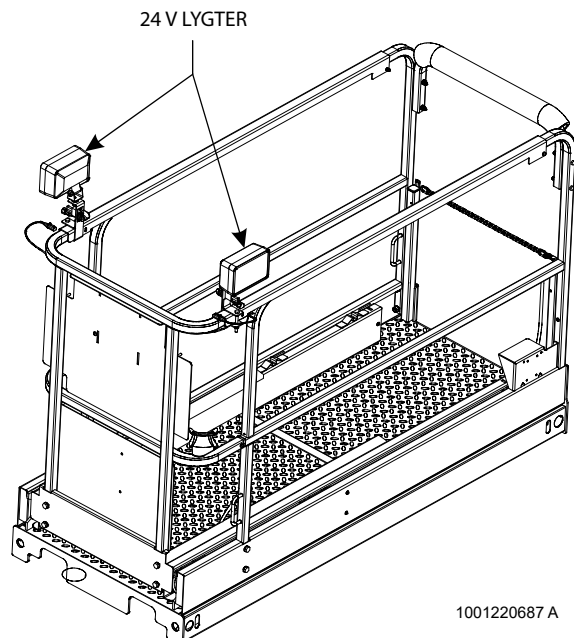

1001220687 A

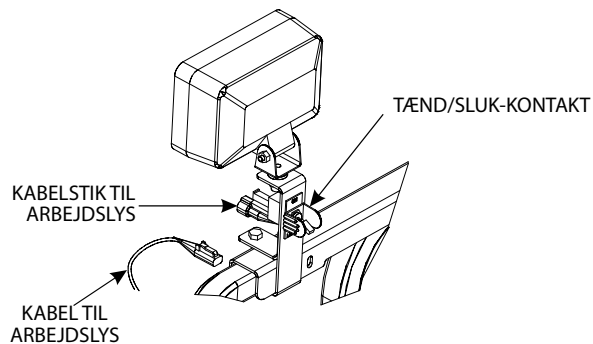

Betjening

Sæt kablet til arbejdslyset i stikkontakten. Tryk på tænd/slut-kontakten for at betjene.

5.12 BLIKKEKSLAGERPAKKE

Blikkenslagerpakke indeholder specifikt tilbehør, der kan hjælpe med forskellige opgaver, der udføres af en blikkenslager. Dette tilbehør inkluderer rørstativer, skruetvinge og arbejdsstation. Se de individuelle muligheder i dette afsnit for deres beskrivelse og funktion.

Blikkenslagerpakke er kun tilgængelig for modellerne 2646ES og 3246ES.

Sikkerhedsforanstaltninger

BEMÆRK: Arbejdsstationen kan monteres hvor som helst på platformen, så længe den monteres på den modsatte side af platformen i forhold til skruestikken.

ADVARSEL

DETTE TILBEHØR PÅVIRKER PLATFORMENS SAMLEDE KAPACITET. SE KAPACITETS-MÆRKATERNE, OG JUSTÉR I HENHOLD TIL DISSE. OVERBELAST IKKE PLATFORMEN ELLER DET INDIVIDUELLE TILBEHØR.

- Sørg for, at alt tilbehør altid har udløserstifter og/eller velcrostropper fæstnet.
- Transportér ikke maskinen, uden at tilbehøret er sikret og i opbevaringsposition.

- Vær sikker på, at der ikke er mandskab under platformen.
- Forlad ikke platformen over gelænderet og stå aldrig på gelænderet.
- Sæt i opbevaringsposition eller fjern, når det ikke bruges.

Forberedelse og inspektion

- Sørg for, at komponenterne er fastgjort til platformen.
- Kontrollér for eventuelt manglende eller beskadigede komponenter. Udskift, om nødvendigt.
- Kontrollér, om der er løse møtrikker eller bolte. Tilspænd, om nødvendigt, i henhold til specifikationerne i tilspændingsskemaet fra JLG.
- Udskift alle manglende eller ulæselige mærkater.
- Udskift alle iturevne eller trævlede stropper.

Betjening

Se hvert tilbehør i dette afsnit for specifikke betjeningsvejledninger.

5.13 QUIKWELDER™

JLG QuikWelder™ er et selvstændigt Miller-svejsesystem med trådfremføring. Det kan svejse såvel tyndt som tykt stål med et enkelt svejsesystem og har dobbelt så stor effekt som et 110 volts elektrisk svejsesystem (200 Amp). En styreventil til gasstrøm og indbygget punktindstilling for bearbejdning af tyndt metal er inkluderet. Der er monteret en brandslukker på platformens forreste post.

Dette tilbehør kræver QuikWelder™ Ready, et kabel, hvis længde varierer afhængig af model, der sluttes til maskinens batteri og leverer strøm til stationen.

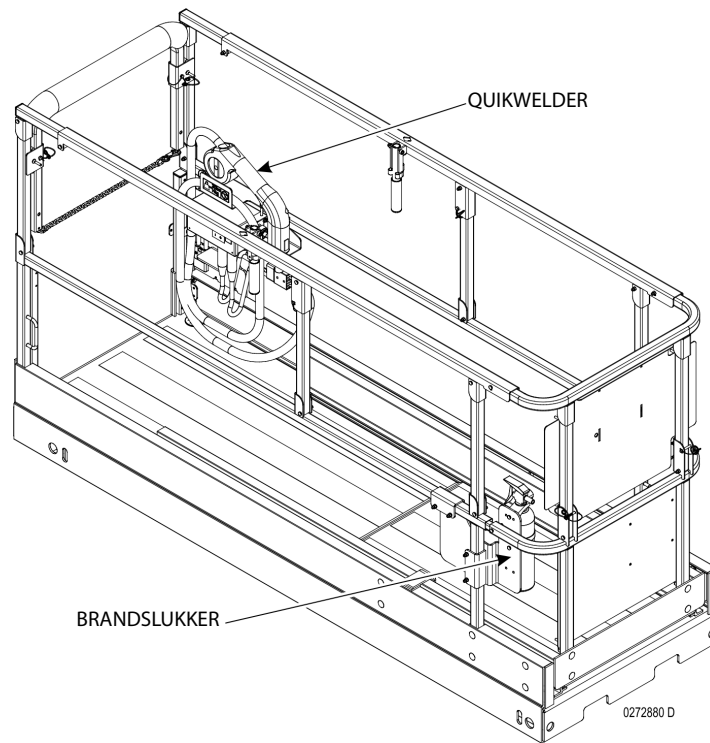

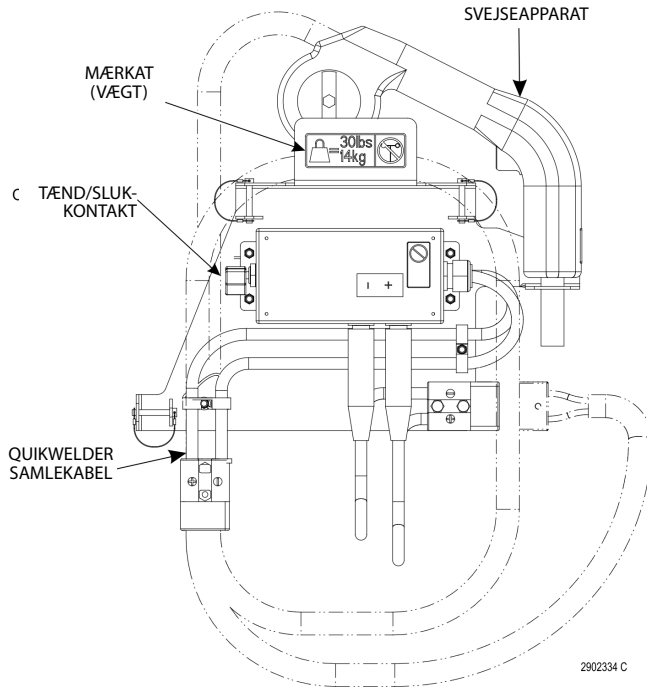

BEMÆRK: QuikWelder kan installeres samtidig med enten paneltransportøren eller rørstativer. Imidlertid skal de to tilbehør monteres på modsatte sider på platformen.

BEMÆRK: Hvis arbejdsstationen er installeret, skal QuikWelder installeres på den modsatte side af platformen.

Sikkerhedsforanstaltninger

⚠ ADVARSEL

DETTE TILBEHØR PÅVIRKER PLATFORMENS SAMLEDE KAPACITET. SE KAPACITETS-MÆRKATEN, OG JUSTÉR I HENHOLD TIL DENNE.

- Vær sikker på at polariteten af ledningerne er korrekt.
- Brug den rigtige beklædning under svejsning.
- Brug korrekte størrelser stænger og spændingsindstillinger.
- Brug aldrig elkabler uden jordforbindelse.
- Brug aldrig elektriske værktøjer i vand.
- Der må ikke svejses til platformen.
- Der må ikke dannes jordforbindelse via platformen.

Forberedelse og inspektion

- Sørg for, at alle komponenter er fastgjort til platformen.
- Kontrollér for eventuelt manglende eller beskadigede komponenter. Udskift, om nødvendigt.

- Kontrollér, om der er løse møtrikker eller bolte. Tilspænd, om nødvendigt, i henhold til specifikationerne i tilspændingskemaet i afsnit 1 i servicehåndbogen til Saxlifte, serie ES.
- Udskift alle manglende eller ulæselige mærkater.
- Sørg for at brandslukkeren er helt fyldt, fungerer og installeret på den forreste post på platformen
- Sørg for, at strømkablet er sluttet til batteriet og ført gennem stablerarmen med platformens kabel.

Betjening

1. Fastgør jordledningen til det materiale, der skal svejses.
2. Sørg for, at ledningerne er sat korrekt i QuikWelder™-boksen.
3. Fjern svejsemaskinen fra opbevaringspositionen.
4. Slå hovedkontakten til.
5. Placér svejseapparatet på det materiale, der skal svejses. Klem om triggeren for at fremføre tråden til materialet.
6. Justér hastigheden for trådfremføring ved hjælp af hastighedsvælgeren på pistolen.
7. Slå hovedkontakten fra, og sæt tilbage i opbevaringsposition, når den ikke er i brug.

5.14 SKRUESTIK

Skruestikken fastgør materiale, mens operatøren arbejder. Den følger med i elektrikerpakke, anlægspakke og blikkenslagerpakke, som kun er tilgængelige til modellerne 2646ES og 3246ES.

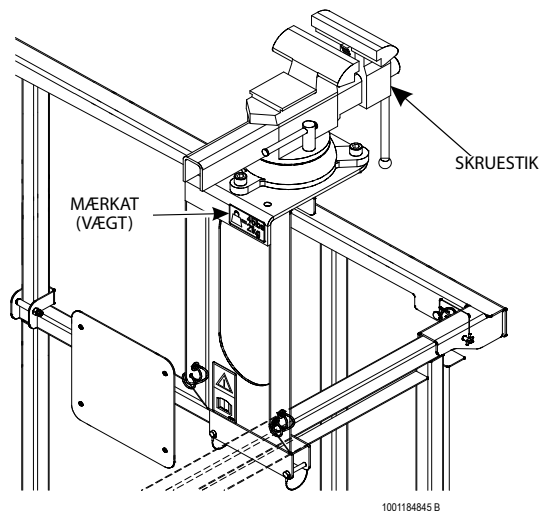

BEMÆRK: Hvis arbejdsstationen er installeret, skal den installeres på den modsatte side af skruestikken på platformen.

Sikkerhedsforanstaltninger



DETTE TILBEHØR PÅVIRKER PLATFORMENS SAMLEDE KAPACITET. SE KAPACITETSMÆRKATEN, OG JUSTÉR I HENHOLD TIL DENNE.

- Maskinen må ikke køres, når der er materiale i skruestikken.

Forberedelse og inspektion

- Sørg for, at skruestikken er fastgjort til platformen.
- Kontrollér for eventuelt manglende eller beskadigede komponenter. Udskift, om nødvendigt.
- Kontrollér, om der er løse møtrikker eller bolte. Tilspænd, om nødvendigt, i henhold til specifikationerne i tilspændingsskemaet i afsnit 1 i servicehåndbogen til Saxlifte, serie ES.
- Udskift alle manglende eller ulæselige mærkater.
- Fjern, når den ikke er i brug.

Betjening

1. Læs materiale i skruestikken.
2. Stram håndtaget, indtil materialet er sikret.
3. Begynd at arbejde.

5.15 ARBEJDSSTATION

Arbejdsstationen tilvejebringer yderligere plads til opbevaring af værktøjer og genstande samt en justérbar arbejdsflade.

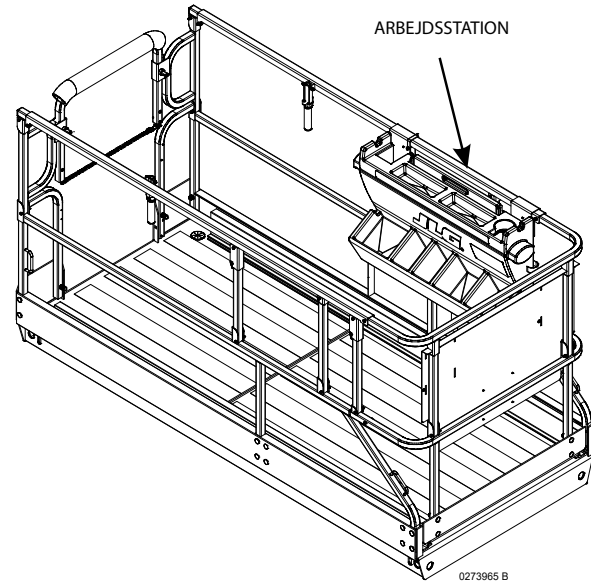

0273965 B

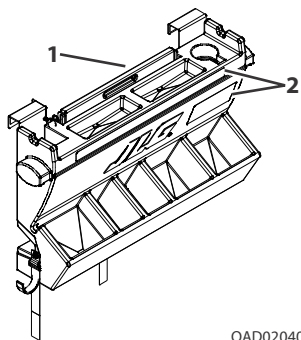

OAD0204C

1. Justerbar arbejdsflade (sammenfoldet position)
2. Mærkater

BEMÆRK: Arbejdsstationen kan monteres hvor som helst på platformen, medmindre maskinen er udstyret med andet tilbehør, i hvilket tilfælde arbejdsstationen skal monteres på den modsatte side.

Sikkerhedsforanstaltninger



DETTE TILBEHØR PÅVIRKER PLATFORMENS KAPACITET. SE KAPACITETSMÆRKATEN, OG JUSTER I HENHOLD TIL DENNE.

- Sæt den justerbare arbejdsflade i opbevaringsposition, når du er færdig med at arbejde.
- Maskinen må ikke køres, medmindre materialer er korrekt fastgjort og opbevaret.

Forberedelse og inspektion

- Sørg for, at arbejdsstationen er fastgjort til platformen.
- Kontrollér for eventuelt manglende eller beskadigede komponenter. Udskift, om nødvendigt.
- Kontrollér, om der er løse møtrikker eller bolte. Tilspænd, om nødvendigt, i henhold til specifikationerne i tilspændingsskemaet i afsnit 1 i servicehåndbogen til Saxlifte, serie ES.
- Udskift alle manglende eller ulæselige mærkater.

Betjening

For at bruge den justerbare arbejdsflade skal du løfte håndtaget og placere arbejdsfladen på tværs af arbejdsstationen.

5.16 SKYSENSE™

ADVARSEL

SKYSENSE ER IKKE BEREGNET TIL AT ERSTATTE OPERATØREN ELLER AT REDUCERE BEHOVET FOR, AT OPERATØREN SKAL VÆRE OPMÆRKSOM PÅ MASKINENS OMGIVELSER. FARER, DER KAN FORÅRSAGE ALVORLIG PERSONSKADE ELLER DØDSFALD, KAN MULIGVIS IKKE FORHINDRES ELLER REDUCERES AF SKYSENSE. OPERATØREN SKAL ALTID SE I KØRSELSRETNINGEN, UNDGÅ ELLEDNINGER, UNDGÅ FORHINDRINGER, SOM KAN RAMME MASKINEN ELLER PERSONER PÅ PLATFORMEN, OG FØLGE ALLE INSTRUKTIONER PÅ MASKINSKILTE OG I DENNE MANUAL.

OPERATØREN MÅ IKKE SÆTTE SIN LID TIL SKYSENSE SOM EN ERSTATNING FOR AT FØLGE DE INSTRUKTIONER OG ADVARSLER PÅ MASKINSKILTE OG I DENNE MANUAL.

BEMÆRK

LÆS OG FORSTÅ DISSE INSTRUKTIONER I DERES HELHED, FØR DU BETJENER MASKINEN.

BEMÆRK

SKYSENSE ER BEREGNET TIL AT ASSISTERE OPERATØREN. SKYSENSE REGISTRERER MULIGVIS IKKE VISSE GENSTANDE, AFHÆNGIGT AF FORM, MATERIALETYPEN ELLER GENSTANDENS RETNING I FORHOLD TIL SENSORERNE. DET ER OPERATØRENS ANSVAR HELE TIDEN AT VÆRE OPMÆRKSOM PÅ SINE OMGIVELSER.

BEMÆRK: *SkySense er ikke aktiv, når maskinen betjenes fra undervognens styrepanel.*

Forberedelse og inspektion

Inspektion før start:

1. Undersøg hvert af SkySense-rørene for buler, revner eller andre skader.
2. Undersøg hver SkySense-sensor for eventuelle skader på huset eller sensoren.

Sådan testes SkySense-systemet:

1. Sørg for, at der ikke er forhindringer inden for 10 fod omkring eller over platformen, og at maskinen er på en glat, fast overflade inden for grænserne af den maksimale driftshældning.
2. Løft og sænk platformen fra platformens kontrolkonsol.
3. Placer en hånd eller genstand over en af sensorerne, løft derefter platformen op. Platformens bevægelse skal stoppe, LED-indikatoren skal være rød, og alarmen skal lyde. Hvis alarmen er slået fra, skal lydløs-knappen være rød.
4. Slip joysticket og aktiver kontakten
5. Placer en hånd eller genstand over en af sensorerne. Tryk på tilsidesættelsesknappen på meddelelsesenheden og løft platformen. Platformens skal løfte sig, LED-indikatoren skal være rød, og alarmen skal lyde. Hvis alarmen er slået fra, skal lydløs-knappen være rød.

6. Fjern hånden eller objektet fra sensorzonen, og slip derefter joysticket og aktiver kontakten. Sænk platformen til sammenfoldet.
7. Løft platformen uden nogen hånd eller genstand over sensoren. Platformen skal løftes uden afbrydelse.
8. Sænk platformen til sammenfoldet.

Betjening

SkySense sænker en maskines funktionshastighed til krybehastighed, når den har en vis afstand til en genstand, også kendt som "advarselszonen". Hvis maskinen bliver ved med at nærme sig genstanden og bevæger sig ind i "stopzonen", stopper SkySense alle maskinens funktioner

For de proportionale funktioner, der aktiveres med joysticket, varierer advarselszonens størrelse baseret på, hvor meget joysticket aktiveres. Stopzonen aktiveres altid ved samme afstand fra genstanden uanset joystickets position.

SkySense er aktiv under følgende funktioner:

- Løft op
- Kør fremad
- Kør baglæns

Notifikationsamling

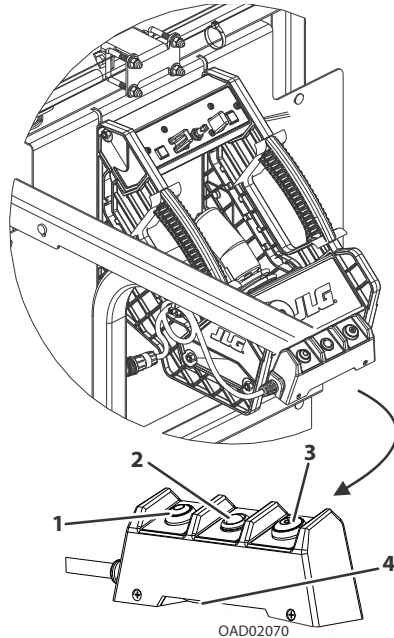

1. Knap for tilsidesættelse
2. Tofarvet LED
3. Indikatorhøjtaler FRA
4. Indikatorhøjtaler (under enhed)

LED-indikator

En tofarvet LED-indikator på platformens styrepanel signalerer SkySense-aktivitet.

- **Ingen LED:** Normal drift.
- **LED blinker gult:** Maskinen befinder sig i SkySense-advarselzonen og vil sænke farten til kørehastighed med hævet højde. LED'en blinker med en frekvens, der svarer til nærheden til genstanden.
- **LED lyser rødt:** Maskinen befinder sig i SkySense-stopzonen, og alle maskinfunktioner standser.
- **LED blinker rødt:** SkySense-sensoren er blokeret eller beskadiget. Blokeringer skal fjernes og korrekt funktion verificeres. Beskadigede sensorer skal udskiftes.

SkySense-alarm

Aktivering af SkySense signaleres også af en hørbar alarm, der indikerer SkySense-aktivitet, når advarsels- eller stopzonerne nås.

I advarselszonen pulserer den hørbare alarm med tiltagende hastighed, når maskinen bevæger sig tættere på genstanden. I stopzonen lyder alarmer som en kontinuerlig tone.

Når maskinen befinder sig i stopzonen, lyder desuden den hørbare alarm på platformens styrepanel, hvilket indikerer aktivering af Soft-Touch-systemet. Nulstil systemet ved at slippe triggerkontakten.

Hørbare SkySense-alarmer kan slås fra, men LED'erne fortsætter med at lyse.

Knap for tilsidesættelse

Den gule knap til tilsidesættelse gør det muligt for operatøren at omgå normal SkySense-drift for at bevæge sig tættere på en genstand inden for stopzonen.

Når operatøren tilsidesætter SkySense via knappen til tilsidesættelse for at komme tættere på en arbejdsflade, opretholder maskinen krybehastigheden, og den relevante indikatorfarve blinker alt efter placering i enten advarsels- eller stopzonerne.

SkySense-dækningsområder

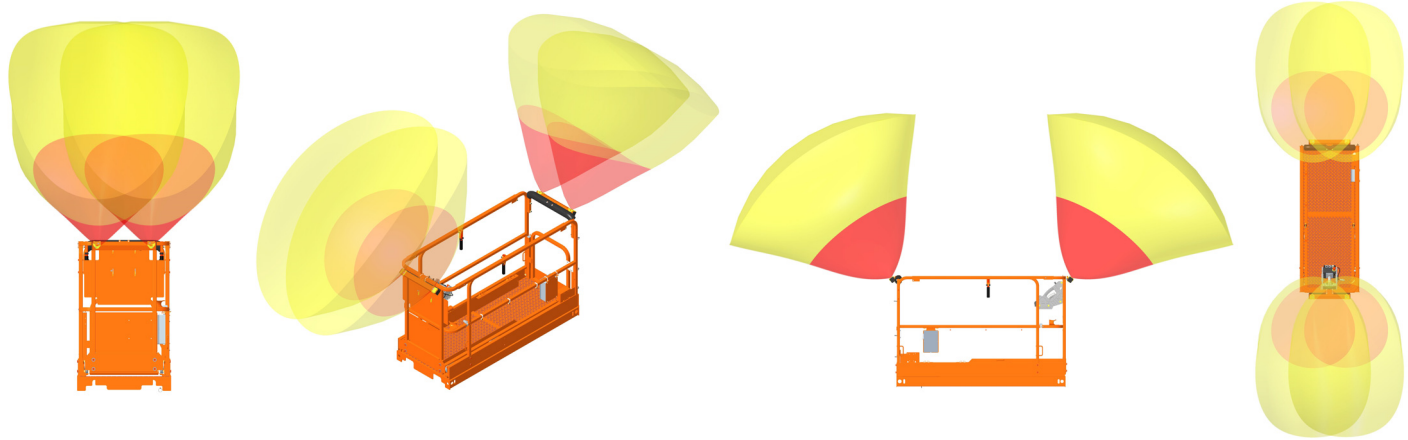

Niveau et

BEMÆRK: De viste sensorkegler er tilnærmelsesvise og kun til reference

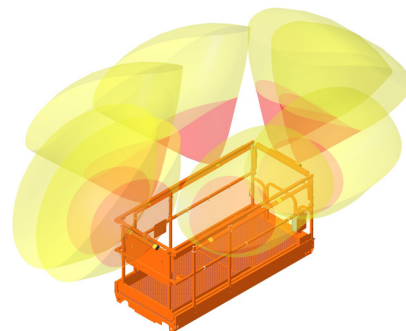
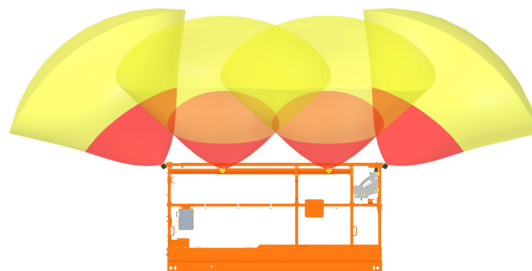
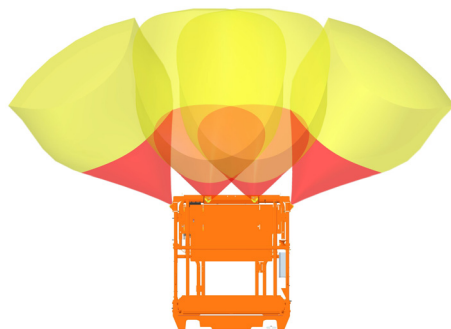
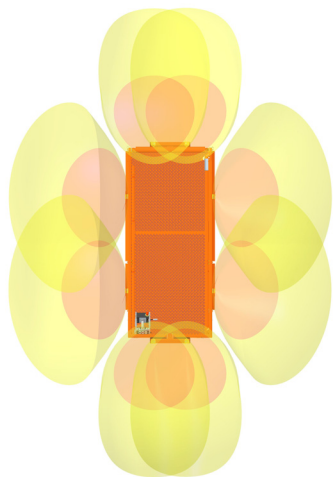

Niveau to

BEMÆRK: De viste sensorkegler er tilnærmelsesvis og kun til reference

AFSNIT 6. GENERELLE SPECIFIKATIONER OG VEDLIGEHOLDELSE VED MASKINFØRER

6.1 INDLEDNING

Dette afsnit i håndbogen indeholder de nødvendige anvisninger til korrekt drift og vedligeholdelse af maskinen.

Afsnittet om vedligeholdelse er udelukkende beregnet som en hjælp til maskinføreren til udførelse af den daglige vedligeholdelse og erstatter ikke den mere udførlige forebyggende vedligeholdelses- og inspektionsplan i service- og vedligeholdelseshåndbogen.

Andre publikationer specielt til denne maskine:

Service- og vedligeholdelsesmanual31217119

Illustrerede reservedelskataloger

1930ES31215075

2032ES, 2632ES31215076

2646ES, 3246ES31215077

6.2 DRIFTSSPECIFIKATIONER

Specifikation	1930ES	2032ES	2632ES	2646ES	3246ES
Maksimal kørselsstigning i opbevaringsposition (stigningsvevne)	25 %	25 %	25 %	25 %	25 %
Maksimal kørselsstigning i opbevaringsposition (sidehældning)*	3°	3°	3°	3°	3°
Maksimal hældning under drift (fuldt hævet) For til bag* Side til side*	3° 1,5°	3° 1,5°	3° 1,5° (dobbelt kapacitet), 3° (enkelt kapacitet)	3° 2°	3° 2°
Maksimal platformshøjde	5,7 m (18.8 ft)	6 m (20 ft)	7,8 m (25.5 ft)	7,9 m (26 ft)	9,8 m (32 ft)
Maksimal dækbelastning	699 kg (1540 lb)	832 kg (1,835 lb)	832 kg (1,835 lb)	1.052 kg (2320 lb)	1.052 kg (2320 lb)
Jordtryk (ANSI)	7,7 kg/cm ² (109 psi)	5,7 kg/cm ² (81 psi)	6,3 kg/cm ² (90 psi)	6,1 kg/cm ² (87 psi)	6,1 kg/cm ² (87 psi)
Jordtryk (CE)	8,7 kg/cm ² (123 psi)	6,3 kg/cm ² (90 psi)	6,3 kg/cm ² (90 psi)	6,9 kg/cm ² (98 psi)	6,9 kg/cm ² (98 psi)
Maksimal kørehastighed	4,8 km/h (3 mph)	4,8 km/h (3 mph)	4,4 kmh (2.75 mph)	4 kmh (2.5 mph)	4 kmh (2.5 mph)
Maks. hydrauliktryk	1900 psi	1900 psi	1900 psi	1900 psi	1900 psi
Indvendig styrevinkel	90°	90°	90°	90°	90°
Udvendig styrevinkel	69°	69°	69°	67°	67°
Systemspænding (DC)	24V	24V	24V	24V	24V
Maskinens omtrentlige totalvægt	1.558 kg (3435 lb)	1.966 kg (4335 lb)	2.164 kg (4700 lb)	2.737 kg (6035 lb)	2.926 kg (6450 lb)
Frihøjde Slaghulsbeskyttelsesstænger skudt ud Slaghulsbeskyttelsesstænger trukket ind	1,3 cm (0.5 in) 2,5 cm (1 in)	1,3 cm (0.5 in) 1,9 cm (0.75 in)	1,3 cm (0.5 in) 1,9 cm (0.75 in)	1,3 cm (0.5 in) 1,9 cm (0.75 in)	1,3 cm (0.5 in) 1,9 cm (0.75 in)

BEMÆRK: *For maskiner med japanske specifikationer mærket med "Ministry of Labor Notification #70" er hældningsindstillingen 5 grader (for til bag og side til side) uanset den hævede platforms højde.

Platformens kapaciteter

BEMÆRK: *INDENDØRS BRU er en mobil arbejdsplatform, der er afskærmet fra vinden, således at der ikke er nogen vind. UDENDØRS BRUG er brug en mobil arbejdsplatform, der kan hæves, i et miljø, der kan være eksponeret for vind.*

BEMÆRK: (1) *Maksimal platformskapacitet omfatter platform og platformsførlængelse.*

1930ES

MARKED	MAKSIMAL HØJDE UNDER DRIFT	MAKSIMAL KAPACITET FOR PLATFORM (1)	MAKSIMAL KAPACITET PÅ PLATFORMSFØRLÆNGELSE	MAKSIMALT ANTAL PERSONER, DER MÅ VÆRE PÅ PLATFORMEN	MAKS. SIDEKRAFT (Platform fuldt udstrakt ved maks. kapacitet)	MAKSIMAL VINDSTYRKE UNDER DRIFT
ANSI/CSA/JPN/KOR Udendørs Indendørs	5,7 m (18.8 ft) (fuld)	120 kg (265 lb) 227 kg (500 lb)	120 kg (265 lb) 120 kg (265 lb)	1 person + 40 kg (88 lb) 2 personer + 67 kg (148 lb)	200 N (45 lb) 400 N (90 lb)	12,5 m/s (28 mph) 0 m/s (0 mph)
CE/AUS/GB Udendørs Indendørs	5,7 m (18.8 ft) (fuld)	120 kg 230 kg	120 kg 120 kg	1 person + 40 kg 2 personer + 70 kg	200 N 400 N	12,5 m/s 0 m/s

AFSNIT 6 – GENERELLE SPECIFIKATIONER OG VEDLIGEHOLDELSE VED MASKINFØRER

2032ES

MARKED	MAKSIMAL HØJDE UNDER DRIFT	MAKSIMAL KAPACITET FOR PLATFORM ⁽¹⁾	MAKSIMAL KAPACITET PÅ PLATFORMSFORLÆNGELSE	MAKSIMALT ANTAL PERSONER, DER MÅ VÆRE PÅ PLATFORMEN	MAKS. SIDEKRAFT (Platform fuldt udstrakt ved maks. kapacitet)	MAKSIMAL VINDSTYRKE UNDER DRIFT
ANSI/CSA/JPN/KOR Udendørs Indendørs	6 m (20 ft) (fuld)	159 kg (350 lb) 363 kg (800 lb)	120 kg (265 lb) 120 kg (265 lb)	1 person + 79 kg (174 lb) 2 personer + 203 kg (447 lb)	200 N (45 lb) 400 N (90 lb)	12,5 m/s (28 mph) 0 m/s (0 mph)
CE/AUS/GB Udendørs Indendørs	6 m (20 ft) (fuld)	160 kg 360 kg	120 kg 120 kg	1 person + 80 kg 2 personer + 200 kg	200 N 400 N	12,5 m/s 0 m/s

2632ES

MARKED	MAKSIMAL HØJDE UNDER DRIFT	MAKSIMAL KAPACITET FOR PLATFORM ⁽¹⁾	MAKSIMAL KAPACITET PÅ PLATFORMSFORLÆNGELSE	MAKSIMALT ANTAL PERSONER, DER MÅ VÆRE PÅ PLATFORMEN	MAKS. SIDEKRAFT (Platform fuldt udstrakt ved maks. kapacitet)	MAKSIMAL VINDSTYRKE UNDER DRIFT
ANSI/CSA/JPN/KOR Indendørs	7,75 m (25.4 ft) (fuld)	227 kg (500 lb)	120 kg (265 lb)	2 personer + 67 kg (148 lb)	400 N (90 lb)	0 m/s (0 mph)
CE/AUS/GB Indendørs	7,75 m (fuld)	230 kg	120 kg	2 personer + 70 kg	400 N 400 N	0 m/s

AFSNIT 6 – GENERELLE SPECIFIKATIONER OG VEDLIGEHOLDELSE VED MASKINFØRER

2646ES

MARKED	MAKSIMAL HØJDE UNDER DRIFT	MAKSIMAL KAPACITET FOR PLATFORM ⁽¹⁾	MAKSIMAL KAPACITET PÅ PLATFORMSFORLÆNGELSE	MAKSIMALT ANTAL PERSONER, DER MÅ VÆRE PÅ PLATFORMEN	MAKS. SIDEKRAFT (Platform fuldt udstrakt ved maks. kapacitet)	MAKSIMAL VINDSTYRKE UNDER DRIFT
ANSI/CSA/JPN/KOR Udendørs Indendørs	7,9 m (26 ft) (fuld)	227 kg (500 lb) 454 kg (1000 lb)	120 kg (265 lb) 120 kg (265 lb)	2 personer + 67 kg (147 lb) 2 personer + 294 kg (647 lb)	200 N (45 lb) 400 N (90 lb)	12,5 m/s (28 mph) 0 m/s (0 mph)
CE/AUS/GB Udendørs Indendørs	7,9 m (26 ft) (fuld)	230 kg 450 kg	120 kg 120 kg	2 personer + 70 kg 2 personer + 290 kg	200 N 400 N	12,5 m/s 0 m/s

3246ES

MARKED	MAKSIMAL HØJDE UNDER DRIFT	MAKSIMAL KAPACITET FOR PLATFORM ⁽¹⁾	MAKSIMAL KAPACITET PÅ PLATFORMSFORLÆNGELSE	MAKSIMALT ANTAL PERSONER, DER MÅ VÆRE PÅ PLATFORMEN	MAKS. SIDEKRAFT (Platform fuldt udstrakt ved maks. kapacitet)	MAKSIMAL VINDSTYRKE UNDER DRIFT
ANSI/CSA/JPN/KOR Udendørs	9,70 m (32 ft) (fuld)	317 kg (700 lb)	120 kg (265 lb)	1 person + 237 kg (524 lb)	200 N (45 lb)	12,5 m/s (28 mph)
Indendørs	7,95 m (26 ft) 9,70 m (32 ft) (fuld)	454 kg (1000 lb) 317 kg (700 lb)	120 kg (265 lb) 120 kg (265 lb)	2 personer + 294 kg (648 lb) 2 personer + 157 kg (348 lb)	400 N (90 lb) 400 N (90 lb)	0 m/s 0 m/s
CE/AUS/GB Udendørs	9,70 m (fuld)	320 kg	120 kg	1 person + 240 kg	200 N	12,5 m/s
Indendørs	7,95 m 9,70 m (fuld)	450 kg 320 kg	120 kg 120 kg	2 personer + 290 kg 2 personer + 160 kg	400 N 400 N	0 m/s 0 m/s

AFSNIT 6 – GENERELLE SPECIFIKATIONER OG VEDLIGEHOLDELSE VED MASKINFØRER

Dimensioner

Model	1930ES		2032ES		2632ES		2646ES		3246ES	
	m	ft	m	ft	m	ft	m	ft	m	ft
Platformshøjde – Hævet	5,7	18.8	6	20	7,77	25.5	7,9	26	9,7	31.8
Platformshøjde – Opbevaringsposition	0,9	2.9	1,1	3.6	1,2	4	1,2	4	1,2	4
Arbejdshøjde	7,6	25	7,9	26	9,8	32	9,8	32	11,6	38
Total maskinhøjde i opbevaringsposition - Gelændere oppe	2	6,5	2,2	7.2	2,3	7.7	2,3	7.7	2,3	7.7
Total maskinhøjde i opbevaringsposition – Gelændere foldet	1,6	5.2	1,8	6	1,9	6,4	1,9	6,4	1,9	6,4
Gelænderhøjde (Fra platformens gulv)	1,1	3.6	1,1	3.6	1,1	3.6	1,1	3.6	1,1	3.6
Total maskinbredde	0,8	2.5	0,81	2.66	0,81	2.66	1,2	3.7	1,2	3.7
Total maskinlængde - Forlængelse trukket ind	1,9	6	2,3	7.5	2,3	7.5	2,5	8.2	2,5	8.2
Total maskinlængde - Forlængelse skubbet ud	2,8	9	3,2	10.5	3,2	10.5	3,8	12.4	3,8	12.4
Platformens størrelse – Længde	1,9	6.1	2,3	7.5	2,3	7.5	2,5	8.2	2,5	8.2
Platformens størrelse – Bredde	0,8	2.5	0,8	2.5	0,76	2.5	1,1	3.7	1,1	3.7
Platformforlængelses længde	0,9	3	0,9	3	0,9	3	1,3	4.2	1,3	4.2
Hjulafstand	160 cm	63 in	188 cm	74 in	188 cm	74 in	209 cm	82.3 in	209 cm	82.3 in

Batterier

Spænding	6V pr. batteri
Amperetimer (Standard batteri)	220 ampere
Amperetimer (Valgfrit batteri m/højt output)	245 ampere

Motorer

Drivmotor

Type: Shuntmotor, Sepex 24 V jævnstrøm

Strøm: 0,65 hestekræfter ved 3750 rpm

Hydraulikpumpe/Elmotor-enhed (Alle modeller)

Type: Seriemotor, permanent magnet 24 V jævnstrøm

Strøm: 3kW

Kapaciteter

Model	1930ES/	2032ES/ 2632ES	2646ES/ 3246ES
Hydrauliktank	7,6l (2 gal)	7,6l (2 gal)	11,3l (3 gal)
Hydrauliksystem (inkl. tank)	8,3l (2.2 gal)	10,6l (2.8 gal)	19,9l (5.3 gal)

Dæk

Model	1930ES	Alle andre modeller
Størrelse	323 mm x 100 mm	406 x 125 mm
Maks. dækbekæftning	1134 kg (2500 lb)	1.814 kg (4.000 lb)
Tilspændingsmoment for hjulbolte	142-163 Nm (105-120 ft- lb)	

6.3 BATTERIPLADER

Specifikationer

BESKRIVELSE	SPECIFIKATIONER		
Systemspænding (DC)	24V		
Batterioplader	Delta-Q	PRO – Eagle Performance.-serien	Green Power – Pylon International
Indgang Vekselspænding Nominel vekselspænding Indgangsfrekvens Maks. vekselspænding Beskyttelsesgrad Driftstemperatur	85-270 V vekselspænding 100 V vekselspænding/240 V vekselspænding RMS 50-60 Hz 7,5 A IP66 NEMA4 Type 4 -40 °C (-40 °F) til +65 °C (149 °F)	108-132 V vekselspænding 120 V vekselspænding RMS 45-65 Hz 12 A IP35 -30 °C (-22 °F) til +50 °C (122 °F)	100-240 V vekselspænding — — 45-65 Hz 8,5 A IP66 -20 °C (-4 °F) til +50 °C (122 °F)
Effekt Nominel jævnstrøm udgangsspænding Maks. jævnstrøm udgangsspænding Maks. jævnstrøm udgangsstrøm Maks. blokeringsstrøm	24 V 36 V 27,1 A 1 A ved 24 V	24 V 31,92 V 25 A 1 A ved 24 V	24 V 34 V 30 A 1 A ved 24 V
Beskyttelse Omvendt udgangspolaritet Udgangskortslutning	Automatisk genstart af elektronisk beskyttelse Begrænset strøm	Automatisk genstart af elektronisk beskyttelse Automatisk genstart af elektronisk beskyttelse	Automatisk genstart af elektronisk beskyttelse Automatisk genstart af elektronisk beskyttelse
Vekselspænding overbelastning Jævnstrøm overbelastning	Begrænset strøm Begrænset strøm	Linjekredsløbsbeskytter Begrænset strøm	Begrænset strøm Begrænset strøm

Delta-Q

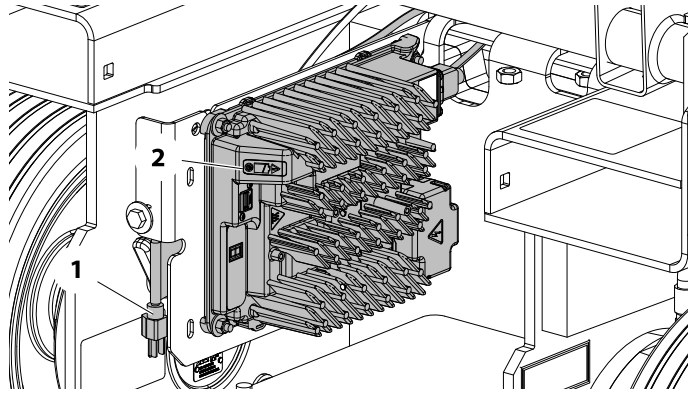

1. Vekselstrømsstik 2. Opladningsindikatorens LED'er

- **Vekselstrøm til:** Blå LED til
- **Lav batterispænding:** Nederste panel - Grøn LED blinker; Øverste panel - Grøn LED slukket
- **Høj batterispænding:** Nederste panel - Grøn LED tændt; Øverste panel - Grøn LED blinker
- **Opladning fuldført:** Nederste panel - Grøn LED tændt; Øverste panel - Grøn LED tændt
- **Fejlindikator:** Rød LED tændt
- **Advarsel om ekstern fejtilstand:** Gul LED blinker

Eagle Performance

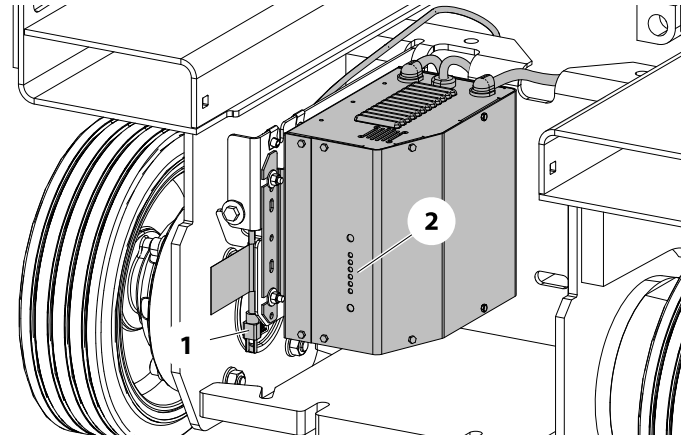

1. Kabel til vekselstrømsstik 2. Opladningsindikatorens LED'er

- **Indikator for batteritype:** Gul LED tændt
- **Batteriopladning:** 30 %-60 %-90 % Rød LED tændt
- **Opladning fuldført:** Grøn LED tændt
- **Intet batteri fundet:** 30 % Rød LED blinker
- **Afbryder pga. timer:** 30-60-90 % Røde LED'er blinker
- **Afbryder pga. for høj intern temperatur:** 30-90 % Røde LED'er blinker

Green Power (Kun Kina (GB))

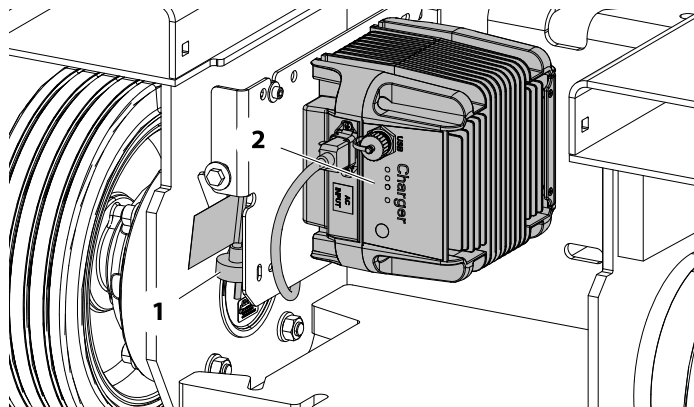

1. Kabel til vekselstrømsstik 2. Opladningsindikatorens LED'er

- **Batteriopladning:** Gul LED – AGM – blinker hurtigt:
Vådbatteri – forbliver til/AGM- vådbatteri – blinker langsomt
- **Opladning fuldført:** Grøn LED tændt
- **Fejlindikator:** Rød LED tændt
- **Udfører selvdiagnosticering:** Gule og grønne LED'er blinker samtidig

Smøring

BEMÆRK: Bortset fra JLG's anbefalinger er det ikke tilrådeligt at blande forskellige oliemærker eller -typer, da de måske ikke indeholder samme tilsætningsmidler eller måske ikke har samme viskositetsgrad

Tabel 6-1. Specifikationer for hydraulikolie

SPECIFIKATION	MOBIL DTE 11M	MOBIL EAL ENVIRONSYN 32
ISO-viskositetsgrad	#15	#32
Vægtfylde, API	31,9	—
Flydepunkt, maks.	-40 °C (-40 °F)	-51 °C (-59 °F)
Flammepunkt, min.	166 °C (330 °F)	268 °C (514 °F)
SPECIFIKATIONER FOR VISKOSITET		
ved 40 °C	15 cSt	33,1 cSt
ved 100 °C	4,1 cSt	6,36 cSt
ved 100 °F	80 SUS	—
ved 210 °F	43 SUS	—
cp ved -30 °F	3,2	—
Viskositetsindeks	140	147

Batterioplader/vekselretter

BESKRIVELSE	Xantrex 1001093839
VEKSELRETTER	
Udgangseffekt (kontinuerlig)	1000 W
Udgangseffekt (stød)	3000 W
Udgang for vekselstrøm	36 A
Udgang for vekselspænding	115 til 125 V vekselstrøm
Udgangsfrekvens	60 Hz
Jævnstrømsindgangsspænding	21,2 til 29 V jævnstrøm
Fjernbetjent tænd og sluk	Ja
OPLADER	
Nominel jævnstrøm udgangsspænding	28 V jævnstrøm
Maksimal jævnstrøm udgangsspænding	33 V jævnstrøm
Maksimal jævnstrøm udgangsstrøm	23 til 27 V jævnstrøm
Påkrævet blokeringsstrøm	1 A
Indgangsspænding (vekselstrøm)	100 til 130 V vekselstrøm
Nominel indgangsspænding (vekselstrøm)	120 V vekselstrøm
Indgangsfrekvens	54 til 66 Hz

AFSNIT 6 – GENERELLE SPECIFIKATIONER OG VEDLIGEHOLDELSE VED MASKINFØRER

BETJENING	
Ladeindikator	Gul LED
100% indikator til ladning	Grøn LED
Fejlindikator	Rød LED
BESKYTTELSE	
Omvendt udgangspolaritet, jævnstrøm	125 A udskiftelig sikring
Udgangskortslutning, vekselstrøm	Elektronisk beskyttelse - Automatisk nulstilling
Vekselstrøm overbelastning	20 A intern langsom sikring til oplader
Jævnstrøm overbelastning	Spænding begrænset - Internt reguleret
MEKANISK	
Driftstemperatur	-40 °C til + 85 °C (-40 °F til + 185 °F)
Hus	Stød- og vandtæt aluminium

6.4 VEDLIGEHOLDELSE FOR MASKINFØRER

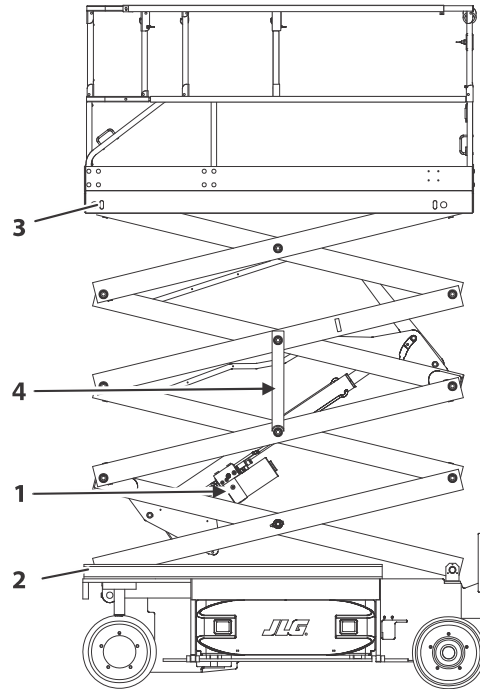

1. Hydraulikolie
2. Nedre slidpuder
3. Øvre slidpuder
4. Saxarme – Sikkerhedsafstiver

Figur 6-1. Smøreskema

Saxarme – Sikkerhedsafstiver



**DER SKAL BRUGES SIKKERHEDSAFSTIVER NÅR SOM HELST VEDLIGEHOLD-
SEN KRÆVER, AT SAX-ARMENE ER OPREJSTE, OG UDEN BELASTNING PÅ
PLATFORMEN.**

Når sikkerhedsafstiveren skal bruges, hæves platformen, og sik-
kerhedsafstiveren drejes fra opbevaringspositionen på maski-
nens højre side. Sænk platformen indtil sikkerhedsafstiveren
hviler på den dertil indrettede afstiverplads lige over den cen-
trale pind på armen nedenfor.

Sikkerhedsafstiveren opbevares ved, at platformen hæves, og
afstiveren svinges rundt og føres tilbage til sin oprindelige
opbevaringsposition.

Procedure for olietjek (1)

- Smørepunkt(er) – påfyldningsprop
- Kapacitet:

1930ES/2032ES/2632ES	2646ES/3246ES
7,6l (2 gal)	13,2l (3,5 gal)

- Smøreolie - Hydraulikolie
 - Interval - Hver 6 måneder
1. Stil saxliften på et fladt, jævnt underlag og med tom
platform, hæv maskinen og sving sikkerhedsafstiveren
ud af dens opbevaringsposition.
 2. Fortsæt med at hæve platformen indtil der er fri adgang
til påfyldningsproppen, der sidder til højre for tanken til
liftcylinderen.



VÆR SIKKER PÅ AT SAX-ARMENE ER RIGTIGT UNDERSTØTTET.

BEMÆRK: Platformene 2632ES/2646ES/3246ES skal hæves mere
end 1930ES og 2032ES for at give adgang til olieproppen.



3. Tør al smuds og affald væk fra området rundt om påfyldningsproppen.
4. Tag langsomt påfyldningsproppen af, så trykket, der er bygget op i beholderen, kan blive udluftet.
5. Sænk platformen til den hviler på sikkerhedsafstiveren når oliestanden skal kontrolleres.

⚠ FORSIGTIG

DER KAN VÆRE ET TRYK PÅ OP TIL 10 PSI I TANKEN.

6. Når proppen er taget af, bør oliestanden stå helt op til toppen af påfyldningsstudsens med sax-armen hvilende på sikkerhedsafstiveren.
7. Hvis der kræves mere olie, skal olien med den korrekte klassificering hældes gennem en tragt med en fleksibel tud eller en plastflaske, der kan klemmes sammen. Fyld op indtil olien siver ud af åbningen.

BEMÆRK: Pas på der ikke kommer urenheder ind (smuds, vand osv.) mens proppen er taget af.

8. Sæt proppen i og tilspænd til et moment på 56 Nm (40 lb-ft).
9. Når som helst en hydraulisk komponent er taget af eller udskiftet, skal sax-armene køres nogle gange gennem en normal cyklus. Se trin 3 og 4 om efterkontrol af olieniveauet.

Nedre (2) og øvre slidpuder (3)

Smøremiddel – Hvidt lithium-fedt

Interval - Hver 6 måneder

1. Med tom platform, hæv maskinen, og sving sikkerhedsafstiveren ud af dens opbevaringsposition.

⚠ FORSIGTIG

VÆR SIKKER PÅ AT SAX-ARMENE ER RIGTIGT UNDERSTØTTET.

2. Find de nedre og øvre slidpuder, og fjern snavs og smuds fra glidekanalen (1, 2). Se Figur 6-2., Nedre slidpudekanal.

3. Påfør et lag fedt indvendigt og nederst på den nedre glidekanal (1) på begge sider af maskinen.

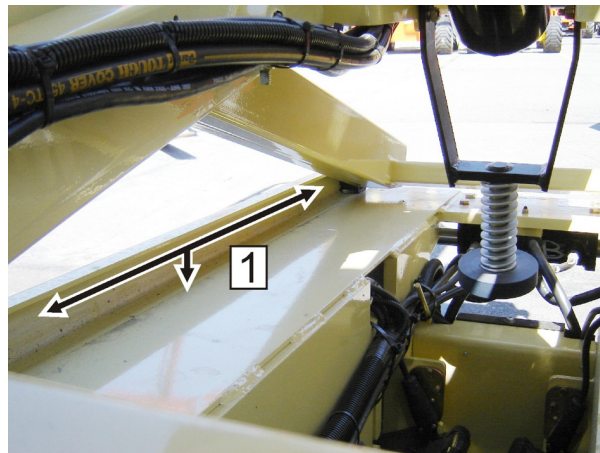

Figur 6-2. Nedre slidpudekanal

4. Påfør et lag fedt indvendigt og øverst på den øvre glidekanal (2) på begge sider af maskinen. Se Figur 6-3., Øvre slidpudekanal.

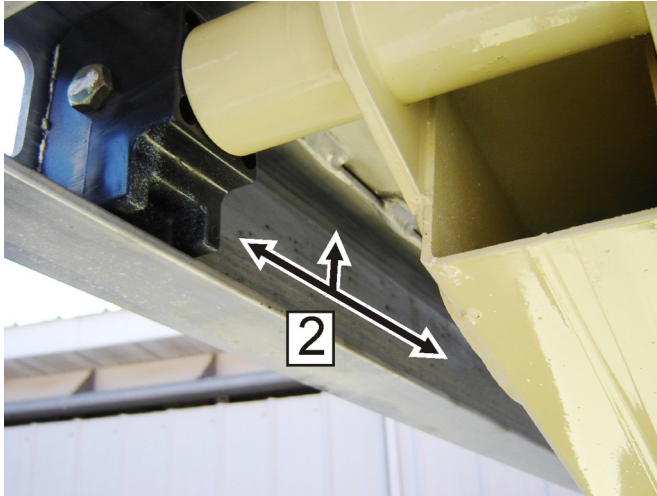

Figur 6-3. Øvre slidpudekanal

BEMÆRK: De anbefalede smøreintervaller er baseret på maskinens drift under normale forhold. Smøringen skal foretages oftere, hvis maskinen benyttes af flere skiftehold og/eller benyttes under hårde eller vanskelige driftsforhold.

6.5 DÆK OG HJUL

Dækslitage og skader

Efterse jævnlige dækkene for slid eller skader. Dæk med slidte kanter eller forvrængede profiler skal udskiftes. Dæk med større skader i slidbanen eller sidevæggen kræver omgående vurdering, inden maskinen idriftsættes.

Udskiftning af hjul og dæk

Reservehjul skal have samme diameter og profil som det originale. Reservedæk skal have samme størrelse og klassificering som det dæk, der udskiftes.

Montering af hjul

Det er meget vigtigt, at hjulmøtrikkerne tilspændes og holdes tilspændt til korrekt moment.

⚠ ADVARSEL

HJULMØTRIKKER SKAL MONTERES OG HOLDES KORREKT TILSPÆNDT, SÅ HJULENE IKKE BLIVER LØSE, OG TAPPENE IKKE KNÆKKER MED RISIKO FOR, AT HJULET GÅR AF AKSLEN. SØRG FOR KUN AT BRUGE MØTRIKKER, DER PASER TIL HJULETS KONUSVINKEL.

Spænd hjulmøtrikkerne til korrekt moment, så hjulene ikke går løs. Spænd møtrikkerne med en momentnøgle. Hvis man ikke har en momentnøgle, skal man spænde møtrikkerne med en møtriknøgle og dernæst omgående få møtrikkerne efterspændt til korrekt moment på et værksted eller hos en forhandler. Overspænding bevirker, at møtrikkerne bliver ødelagt, eller monteringsboltens huller i hjulene mister formen. Hjul skal monteres på følgende måde:

1. Skru først alle møtrikkerne på med hånden, så gevindene ikke bliver ødelagt. Der må HVERKEN bruges smøremiddel på gevindstudse ELLER møtrikker.
2. Spænd møtrikkerne i følgende sekvens.

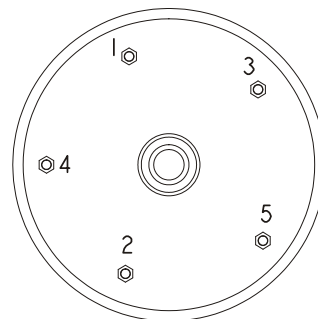

3. Møtrikkerne skal tilspændes ad flere gange. Følg den anviste sekvens, og spænd møtrikkerne efter skemaet over tilspændingsmoment for hjulmøtrikker.

Tabel 6-2. Skema over tilspændingsmoment for hjulmøtrikker

TILSPÆNDINGSSEKVEN		
1. tilspænding	2. tilspænding	3. tilspænding
28-42 Nm (20-30 lb-ft)	91-112 Nm (65-80 lb-ft)	142-163 Nm (105-120 lb-ft)

4. Hjulmøtrikker skal tilspændes efter de første 50 driftstimer og efter afmontering af hjul. Kontrollér tilspændingsmomentet hver 3. måned eller hver 150 driftstimer.

6.6 SUPPLERENDE INFORMATION

De følgende oplysninger gives i overensstemmelse med kravene i det europæiske maskindirektiv 2006/42/EF og gælder kun for CE-maskiner.

For elektrisk drevne maskiner er det tilsvarende konstante A-vægtet lydtryksniveau på arbejdsplatformen mindre end 70 dB(A).

For maskiner, der drives af forbrændingsmotorer, er det garanterede lydeffektniveau (LWA) iflg. det europæiske direktiv 2000/14/EF (Støjmission i miljøet fra maskiner til uden-dørs brug), baseret på testmetoder iht. bilag III, afsnit B, metode 1 og 0 i direktivet, 109 dB.

Den samlede vibrationsværdi, som hænder og arme udsættes for, overstiger ikke 2,5 m/s². Den højeste effektivværdi af den vægtede acceleration, som kroppen udsættes for, overstiger ikke 0,5 m/s².

6.7 INSTALLATION AF MÆRKATER

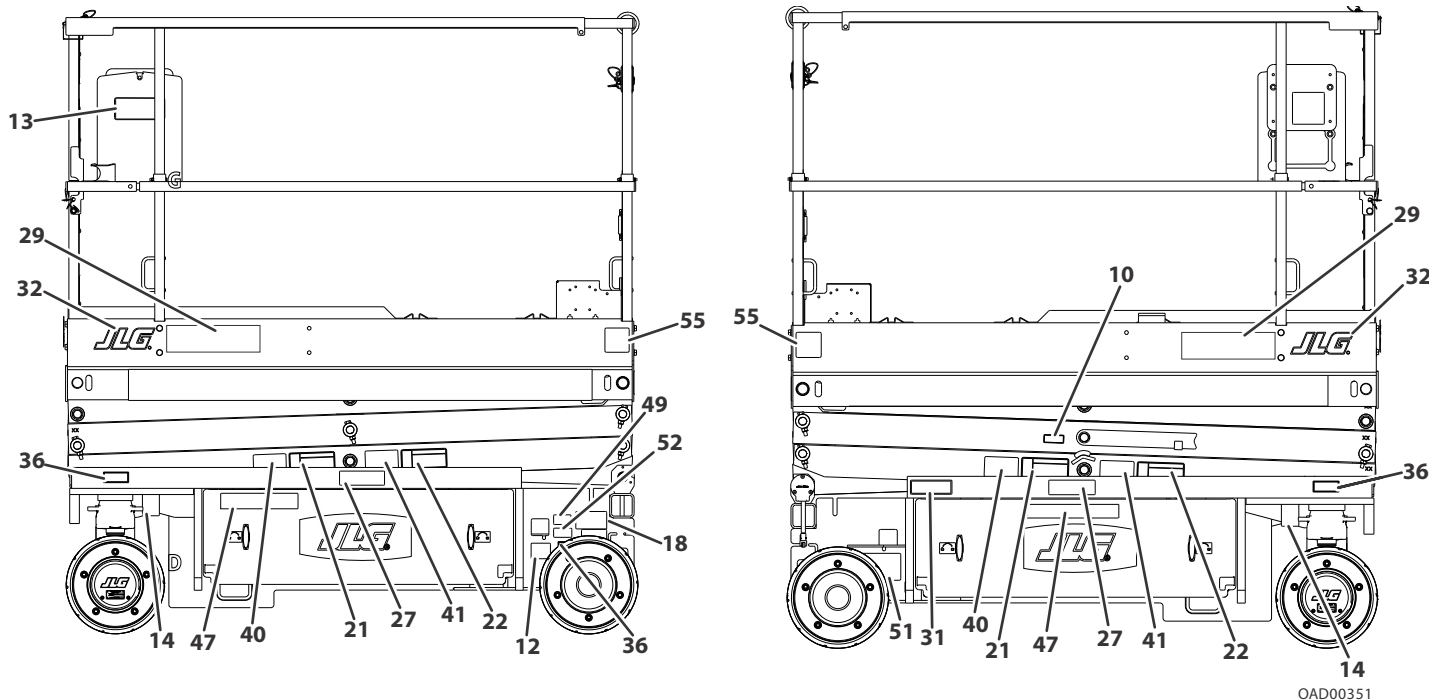

OAD00351

1930ES

AFSNIT 6 – GENERELLE SPECIFIKATIONER OG VEDLIGEHOLDELSE VED MASKINFØRER

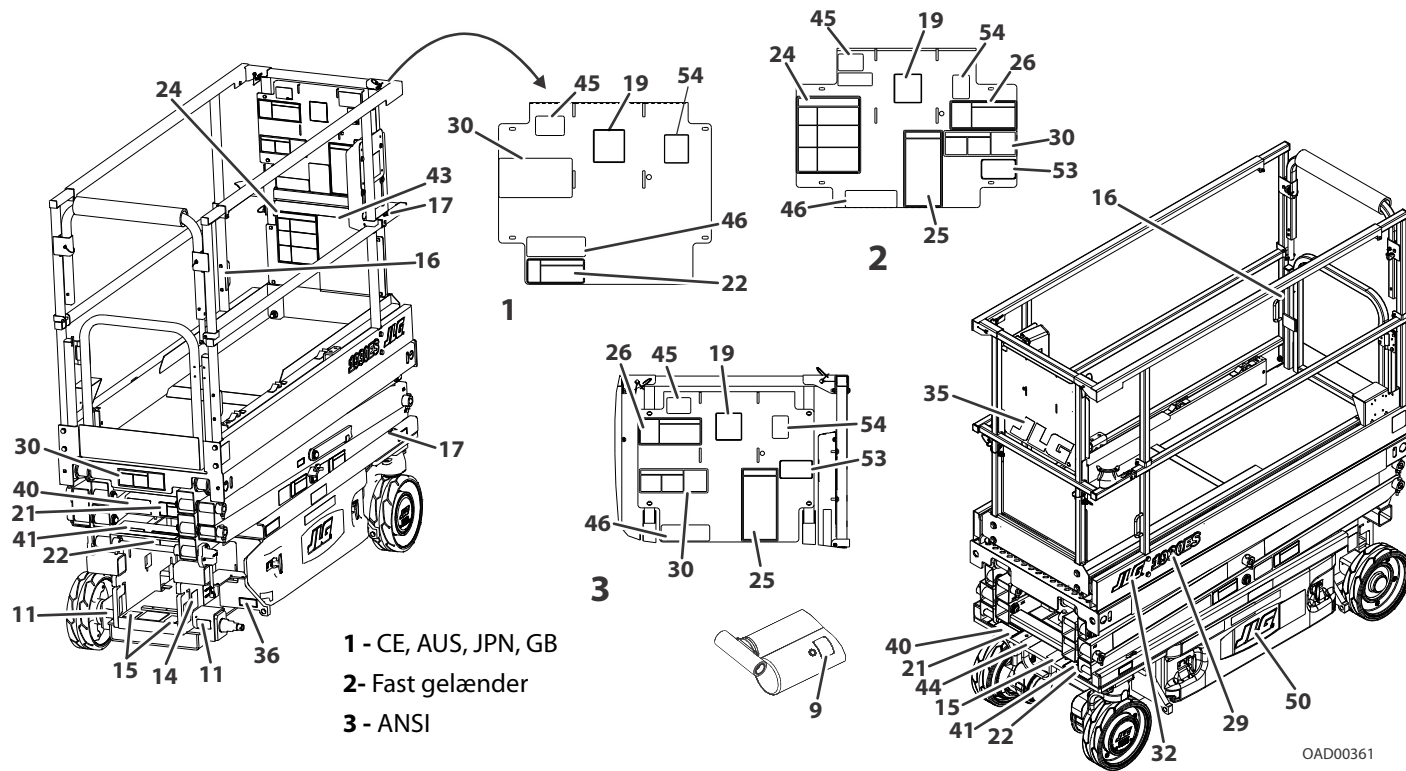

AFSNIT 6 – GENERELLE SPECIFIKATIONER OG VEDLIGEHOLDELSE VED MASKINFØRER

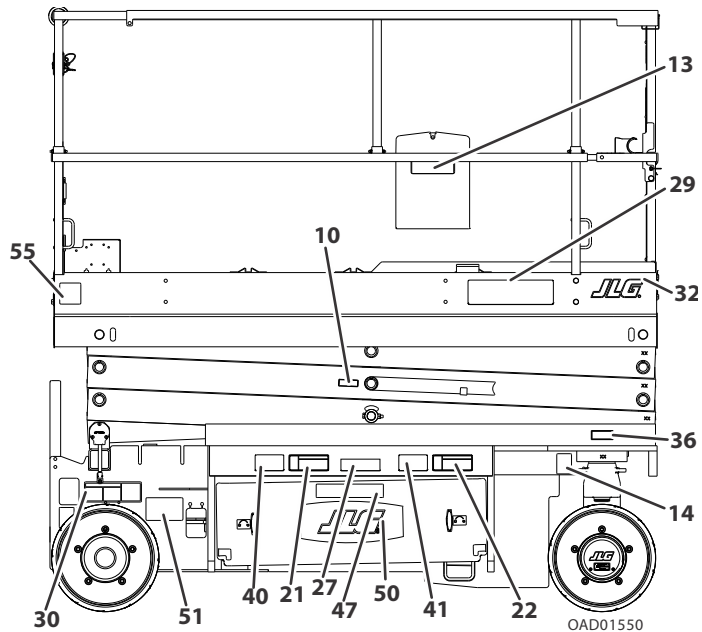
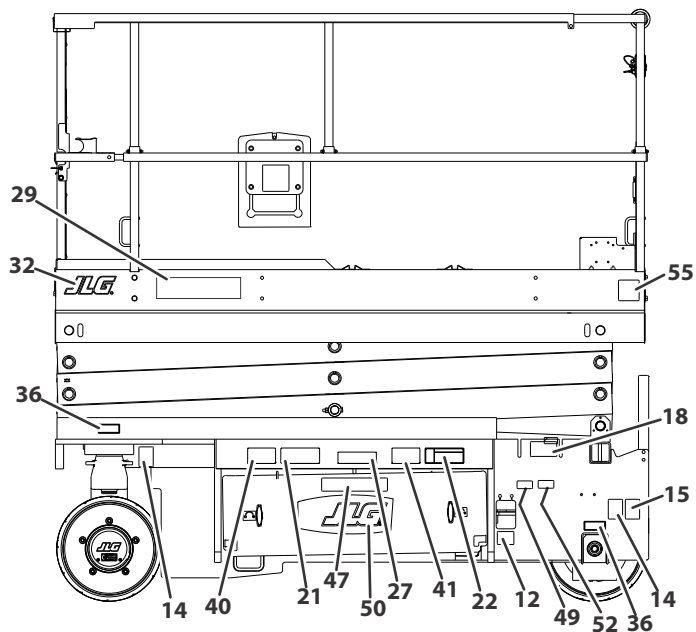

OAD01550

2032ES, 2632ES

AFSNIT 6 – GENERELLE SPECIFIKATIONER OG VEDLIGEHOLDELSE VED MASKINFØRER

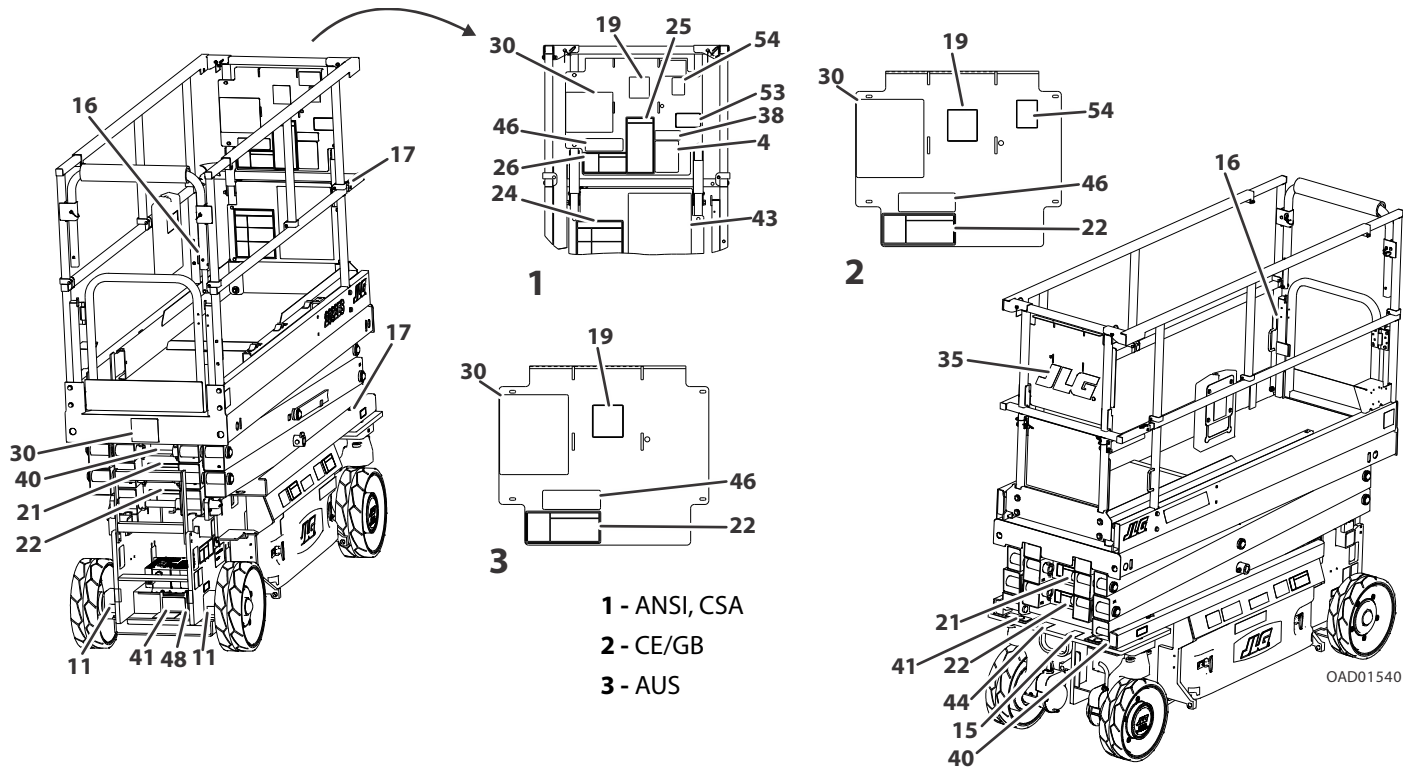

2032ES, 2632ES

AFSNIT 6 – GENERELLE SPECIFIKATIONER OG VEDLIGEHOLDELSE VED MASKINFØRER

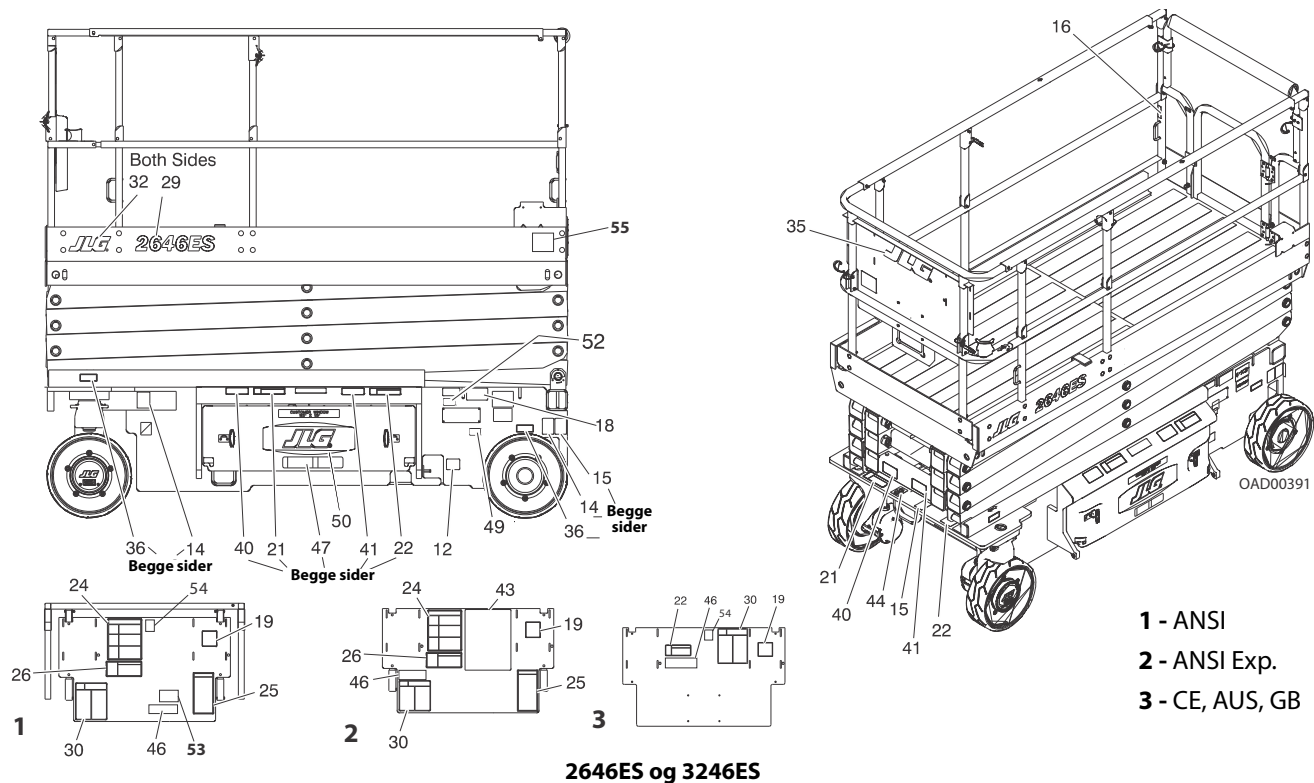

- 1 - ANSI
- 2 - ANSI Exp.
- 3 - CE, AUS, GB

2646ES og 3246ES

AFSNIT 6 – GENERELLE SPECIFIKATIONER OG VEDLIGEHOLDELSE VED MASKINFØRER

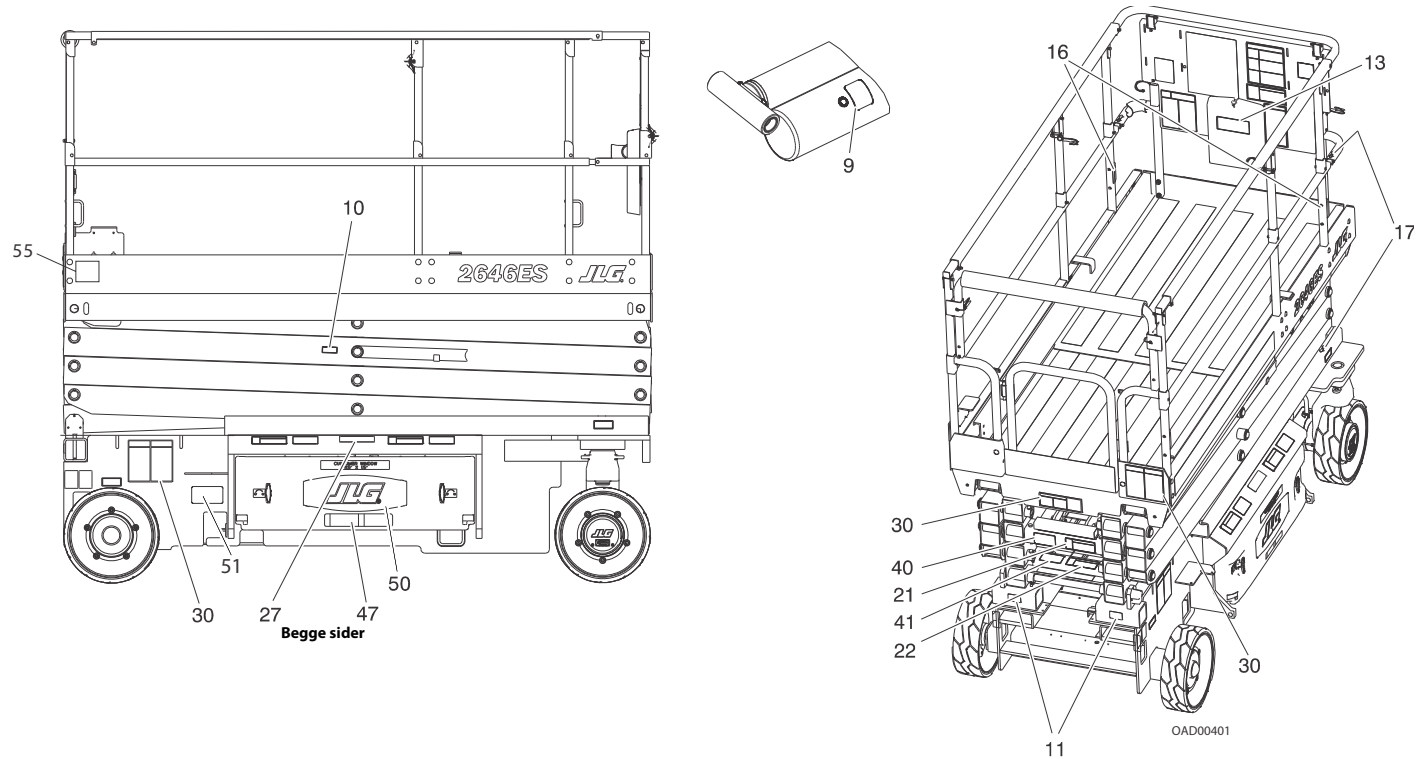

2646ES, 3246ES

Tabel 6-3. Forklaring af mærkatplacering

Del	ANSI 1001181268-I	CE/Japan 1001181269-G	Australsk 1001181270-H	Engelsk/Fransk 1001181271-I	Engelsk/spansk 1001181272-I	Portugisisk/ Spansk 1001181273-J	Engelsk/Kinesisk 1001181274-I	Koreansk 1001181275-I	GB (Kinesisk) 1001232541-B
1-8	N/A	N/A	N/A	N/A	N/A	N/A	N/A	N/A	N/A
9	1704412	1704412	1704412	1704412	1704412	1704412	1704412	1704412	1704412
10	1705693	1705693	1705693	1705693	1705693	1705693	1705693	1705693	1705693
11	1704016	1704016	1704016	1704016	1703817	1703817	1704016	1704016	1704016
12	1702155	1702155	1702155	1702155	1702155	1702155	1702155	1702155	1702155
13	1701509	1701509	1701509	1701509	1701509	1701509	1701509	1701509	1701509
14	1703811	1703811	1703811	1703811	1703811	1703811	1703811	1703811	1703811
15	1703814	1703814	1703814	1703814	1703814	1703814	1703814	1703814	1703814
16	1704277	1704277	1704277	1704277	1704277	1704277	1704277	1704277	1704277
17	1703819	1703819	1703819	1703819	1703819	1703819	1703819	1703819	1703819
18	1703822	1703822	1703822	1703822	1703822	1703822	1703822	1703822	1703822
19	1705692	1705692	1705692	1705692	1705692	1705692	1705692	1705692	1705692
20	N/A	N/A	N/A	N/A	N/A	N/A	N/A	N/A	N/A
21	1705694	1705673	1705673	1705694	1705694	1705722	1705694	1705694	1705673
22	1705695	1705671	1705671	1705695	1705695	1703834	1705695	1705695	1705671
23	N/A	N/A	N/A	N/A	N/A	N/A	N/A	N/A	N/A
24	1705680	N/A	N/A	1705680	1705680	1705894	1705680	1705680	N/A

AFSNIT 6 – GENERELLE SPECIFIKATIONER OG VEDLIGEHOLDELSE VED MASKINFØRER

Tabel 6-3. Forklaring af mærkatplacering

Del	ANSI 1001181268-I	CE/Japan 1001181269-G	Australsk 1001181270-H	Engelsk/Fransk 1001181271-I	Engelsk/spansk 1001181272-I	Portugisisk/ Spansk 1001181273-J	Engelsk/Kinesisk 1001181274-I	Koreansk 1001181275-I	GB (Kinesisk) 1001232541-B
25	1705679	N/A	N/A	1705679	1705679	1705727	1705679	1705679	N/A
26	1705681	N/A	N/A	1705681	1705681	1705721	1705681	1705681	N/A
27	1703813	1705670	1705670	1704340	1704339	1704341	1704344	1707022	1705670
28	N/A	N/A	N/A	N/A	N/A	N/A	N/A	N/A	N/A
29 (1930ES) (2032ES) (2632ES) (2646ES) (3246ES)	1001099919 1001178302 1001178304 1001099922 1001099923								
30 (1930ES) (2032ES) (2632ES) (2646ES) (3246ES)	1705638	1705666	1705666	1705638	1705638	1705638	1705638	1705638	1705666
	1705639	1705667	1705667	1705639	1705639	1705639	1705639	1705639	1705667
	1705941	1705942	1705887	1705941	1705941	1705941	1705941	1705941	1705942
	1705640	1705668	1705668	1705640	1705640	1705640	1705640	1705640	1705668
	1705641	1705704	1705819	1705641	1705641	1705641	1705641	1705641	1705704
31 (1930ES)	1705699	N/A	N/A	N/A	1705699	1705699	1705699	1705699	N/A
32	0272870	1705781	0272870	0272870	0272870	0272870	0272870	0272870	1001228965
33	N/A	N/A	N/A	N/A	N/A	N/A	N/A	N/A	N/A

AFSNIT 6 – GENERELLE SPECIFIKATIONER OG VEDLIGEHOJDELSE VED MASKINFØRER

Tabel 6-3. Forklaring af mærkatplacering

Del	ANSI 1001181268-I	CE/Japan 1001181269-G	Australsk 1001181270-H	Engelsk/Fransk 1001181271-I	Engelsk/spansk 1001181272-I	Portugisisk/ Spansk 1001181273-J	Engelsk/Kinesisk 1001181274-I	Koreansk 1001181275-I	GB (Kinesisk) 1001232541-B
34	N/A	N/A	N/A	N/A	N/A	N/A	N/A	N/A	N/A
35	0272870	N/A	0272870	0272870	0272870	0272870	0272870	0272870	1001228965
36									
(1930ES)	1705647	1705648	1705648	1705647	1705647	1705647	1705647	1705647	1705648
(2032ES)	1704134	1706310	1706310	1704134	1704134	1704134	1704134	1704134	1706310
(2632ES)	1706310	1706310	1706310	1706310	1706310	1706310	1706310	1706310	1706310
(2646ES)	1706311	1706312	1706312	1706311	1706311	1706311	1706311	1706311	1706312
(3246ES)	1706311	1706312	1706312	1706311	1706311	1706311	1706311	1706311	1706312
37	N/A	N/A	N/A	N/A	N/A	N/A	N/A	N/A	N/A
38	N/A	N/A	N/A	N/A	N/A	N/A	N/A	N/A	N/A
39	N/A	N/A	N/A	N/A	N/A	N/A	N/A	3251243	N/A
40	N/A	N/A	N/A	1705717	1705725	1705725	1705943	1706052	N/A
41	N/A	N/A	N/A	1705718	1705724	1705724	1705944	1706056	N/A
42	N/A	N/A	N/A	N/A	N/A	N/A	N/A	N/A	N/A
43	N/A	N/A	N/A	3252098	1705719	1705719	1705945	1706053	N/A
44	1701499	1701499	1701499	1701499	1701499	1701499	1701499	1701499	1701499
45									
(1930ES)	1001092071	1001231066	1001231066	1001092580	1001120629	1001120623	1001120622	1001120621	1001120622
46	1001094359	1001094359	1001094359	1001094359	1001094359	1001094359	1001094359	1001094359	1001094359

Tabel 6-3. Forklaring af mærkatplacering

Del	ANSI 1001181268-I	CE/Japan 1001181269-G	Australsk 1001181270-H	Engelsk/Fransk 1001181271-I	Engelsk/spansk 1001181272-I	Portugisisk/ Spansk 1001181273-J	Engelsk/Kinesisk 1001181274-I	Koreansk 1001181275-I	GB (Kinesisk) 1001232541-B
47	1001146794	1001146795	1001146795	1001146794	1001146794	1001146794	1001146794	1001146794	1001146794
48	N/A	N/A	N/A	N/A	N/A	N/A	N/A	N/A	N/A
49	1001216313	1001216313	1001216313	1001216313	1001216313	1001216313	1001216313	1001216313	1001216313
50	1705754	N/A	1705754	1705754	1705754	1705754	1705754	1705754	N/A
51	1001223055	N/A	N/A	1001223971	1001224049	1001224052	1001224050	1001224048	N/A
52	1001228370	N/A	N/A	1001228370	N/A	N/A	N/A	N/A	N/A
53	1001231801	N/A	N/A	N/A	N/A	N/A	N/A	N/A	N/A
54	N/A	N/A	N/A	N/A	N/A	N/A	N/A	N/A	1001244301
55	N/A	N/A	N/A	N/A	N/A	N/A	N/A	N/A	1001244298

6.8 FEJLFINDINGSKODER (DTC'ER)

Indledning

Dette underafsnit bruges som en reference for fejlfindingskoder (DTC'er) aflæst fra den digitale multifunktionsindikator (MDI'en). Se Afsnit 3 angående mere information om den digitale multifunktionsindikator (MDI). Se Afsnit 2 angående mere information om placeringen af grænseafbrydere og sensorer.

Fejlfindingskoder er sorteret i grupper ifølge de to første cifre, som også er blinkkoden på systemets nøddlampe. Begynd med den fejlfindingskode, der har de første to højeste cifre, hvis der er flere fejlfindingskoder, som skal gennemgås. **Hvis der foretages en korrigering under et eftersyn, skal eftersynet afsluttes ved at slukke og tænde igen for maskinens strøm på nødstopkontakten.**

0-0 Kommentarer til afhjælpning

DTC	FEJLMEDDELELSE	BESKRIVELSE	UNDERSØG
Error	Error (fejl) (Vist på MDI'en)	Den digitale multifunktionsindikator er strømtilsluttet, men kan ikke kommunikere med kontrolsystemet.	<ul style="list-style-type: none"> Undersøg den digitale multifunktionsindikators forbindelse. Undersøg fejlfindingsforbindelsen. Henvis problemet til en kvalificeret JLG mekaniker.
001	EVERYTHING OK (Alt OK)	Den normale hjælpemeddelelse i platformsmodus. Vises kun på analysatoren.	
002	GROUND MODE OK (Undervognsmodus OK)	Den normale hjælpemeddelelse i undervognsmodus. Vises kun på analysatoren.	

 **0-0 Kommentarer til afhjælpning**

DTC	FEJLMEDDELELSE	BESKRIVELSE	UNDERSØG
003	ALARM SOUNDING - TILTED & ABOVE ELEVATION (ALARM LYDER - HÆLDER OG ER OVER HØJDE)	Kontrolsystemet registrerer, at platformen er hævet og at køretøjet hælder, og at maskinen ikke er konfigureret til at koble ud.	<ul style="list-style-type: none"> • Se efter om maskinen hælder. I så fald skal platformen sænkes og maskinen placeres på et jævnt underlag. • Sænk platformen helt ned på opbevaringspladsen. • Hældningssensoren er en del af undervognens styrepanel. Se efter at undervognens styrepanel sidder fast på maskinen. • Se efter at kontakterne til slaghulsbeskyttelsen er monteret på sikker vis. • Se efter at højdevinkelsensoren er monteret på sikker vis. Henvi problemet til en kvalificeret JLG mekaniker.
004	DRIVING AT CUTBACK - ABOVE ELEVATION (KØRSEL MED LAV HASTIGHED - OVER HØJDE)	Platformen er hævet og maskinen kører.	<ul style="list-style-type: none"> • Sænk platformen helt ned på opbevaringspladsen. • Se efter at højdevinkelsensoren er monteret på sikker vis. • Se efter at kontakterne til slaghulsbeskyttelsen er monteret på sikker vis. Henvi problemet til en kvalificeret JLG mekaniker.
005	DRIVE & LIFT UP PREVENTED - TILTED & ELEVATED (KØRSEL OG HÆVNING FORHINDRET - HÆLDER OG ER HÆVET)	Det er ikke muligt at køre, da platformen er hævet og undervognen ikke er i niveau.	<ul style="list-style-type: none"> • Se efter om maskinen hælder. I så fald skal platformen sænkes og maskinen placeres på et jævnt underlag. • Sænk platformen helt ned på opbevaringspladsen. • Hældningssensoren er en del af undervognens styrepanel. Se efter at undervognens styrepanel sidder fast på maskinen. • Se efter at kontakterne til slaghulsbeskyttelsen er monteret på sikker vis. • Se efter at højdevinkelsensoren er monteret på sikker vis. Henvi problemet til en kvalificeret JLG mekaniker.

0-0 Kommentarer til afhjælpning

DTC	FEJLMEDDELELSE	BESKRIVELSE	UNDERSØG
006	LIFT UP PREVENTED - MAX HEIGHT ZONE A (HÆVNING FORHINDRET - MAKS. HØJDEZONE A)	Køretøjet har nået den maksimale højde og yderligere hævnings er ikke muligt. Gælder for 2632ES eller 3246ES.	<ul style="list-style-type: none"> • Se efter at zonen er indstillet hensigtsmæssigt til platformens belastning. • Kontrollér, at platformens højde er ved den nominelle maksimale højdespecifikation 6,1 m (20 ft) for 2632 eller 7,9 m (26 ft) for 3246). • Se efter at højdevinkelsensoren er monteret på sikker vis. • Hvis der vises fejl vedrørende en højdesensor (DTC 251, 252, 2511, eller 2512), skal disse undersøges først. Henvis problemet til en kvalificeret JLG mekaniker.
007	DRIVING AT CUTBACK - POTHOLE STILL ENGAGED (KØRSEL MED LAV HASTIGHED - SLAGHULBESK. STADIG TILKOBLT)	Kørehastigheden er nedsat i opbevaringspositionen, da kontrolsystemet påviste, at slaghulsbeskyttelsen ikke blev trukket ind.	<ul style="list-style-type: none"> • Se efter forhindringer rundt om mekanismerne til slaghulsbeskyttelsen. • Se efter at kontakterne til slaghulsbeskyttelsen er monteret på sikker vis. Henvis problemet til en kvalificeret JLG mekaniker.
008	FUNCTIONS LOCKED OUT - SYSTEM POWERED DOWN (FUNKTIONER SPÆRRET - SYSTEM AFBRUDT)	Efter 2 timers uvirksomhed går kontrolsystemet i laveffekt-tilstand for at bevare batteriladningen.	<ul style="list-style-type: none"> • Normal drift bør fortsætte efter strømmen har været slukket og er blevet tændt igen. • Undersøg batteriladning, tilstand, osv. Henvis problemet til en kvalificeret JLG mekaniker.
009	DRIVE PREVENTED - ELEVATED ABOVE DRIVE CUTOUT HEIGHT (KØRSEL FORHINDRET - HÆVET OVER KØREHØJDEUDKOBLING)	Platformen er hævet over den kalibrerede højdeudkobling.	<ul style="list-style-type: none"> • Se efter at højdevinkelsensoren er monteret på sikker vis. Henvis problemet til en kvalificeret JLG mekaniker.

 2-1 Opstart

DTC	FEJLMEDDELELSE	BESKRIVELSE	UNDERSØG
211	STRØMCYKLUS	Denne hjælpemeddelelse udsendes ved hver strømcyklus. Vises kun på analysatoren.	Normal drift. Intet eftersyn nødvendigt.
212	KEYSWITCH FAULTY (Defekt nøglekontakt)	Platforms- og undervognsmodus er valgt samtidigt. Default til undervognsmodus.	Henvis problemet til en kvalificeret JLG mekaniker.

🔧 2-2 Platformens kontrolenheder

DTC	FEJLMEDDELELSE	BESKRIVELSE	UNDERSØG
221	FUNCTION PROBLEM - HORN PERMANENTLY SELECTED (FUNKTIONSPROBLEM - HORN VALGT UAFBRUDT)	Hornkontakten var lukket under opstart i platformsmodus.	<ul style="list-style-type: none"> Undersøg om hornkontakten er beskadiget, blokeret eller sidder fast. Henvi problemet til en kvalificeret JLG mekaniker.
222	FUNCTION PROBLEM - INDOOR / OUTDOOR PERMANENTLY SELECTED (FUNKTIONSPROBLEM - INDENDØRS/ UDENDØRS VALGT UAFBRUDT)	Indendørs/udendørs-kontakten (zone A/ zone B) var lukket under opstart i platformsmodus.	<ul style="list-style-type: none"> Undersøg om indendørs/udendørs-kapacitetskontakten (zone A/zone B) er beskadiget, blokeret eller sidder fast. Henvi problemet til en kvalificeret JLG mekaniker.
223	FUNCTION PROBLEM - DRIVE & LIFT ACTIVE TOGETHER (FUNKTIONSPROBLEM - KØRSEL OG HÆVNING AKTIVE SAMMEN)	Kørsels- og hævningsinput er lukket simultant i platformsmodus.	<ul style="list-style-type: none"> Undersøg kørsel-/hævningskontakten for synlige skader. Henvi problemet til en kvalificeret JLG mekaniker.
224	FUNCTION PROBLEM - STEER LEFT PERMANENTLY SELECTED (FUNKTIONSPROBLEM - VENSTRETYRING VALGT UAFBRUDT)	Venstrestyringskontakten var lukket under opstart i platformsmodus.	<ul style="list-style-type: none"> Undersøg om venstrestyringskontakten er blokeret eller sidder fast. Henvi problemet til en kvalificeret JLG mekaniker.
225	FUNCTION PROBLEM - STEER RIGHT PERMANENTLY SELECTED (FUNKTIONSPROBLEM - HØJRESTYRING VALGT UAFBRUDT)	Højrestyringskontakten var lukket under opstart i platformsmodus.	<ul style="list-style-type: none"> Undersøg om højrestyringskontakten er blokeret eller sidder fast. Henvi problemet til en kvalificeret JLG mekaniker.

 2-2 Platformens kontrolenheder

DTC	FEJLMEDDELELSE	BESKRIVELSE	UNDERSØG
226	ACCELERATOR FAULTY - WIPER OUT OF RANGE (FEJL I ACCELERATOR - VINDUESVISKER UDEN FOR OMRÅDE)	Problem med joysticken.	<ul style="list-style-type: none"> • Stil joysticken i midten, og se efter, om en sluk-tænd cyklus vil slette fejlfindingskoden. Henvi problemet til en kvalificeret JLG mekaniker.
227	FEJL I STYREKONTAKTER	Højre- og venstrestyringens input var lukket samtidigt.	<ul style="list-style-type: none"> • Undersøg om styrekontakterne er beskadiget, blokeret eller sidder fast. Henvi problemet til en kvalificeret JLG mekaniker.
228	FUNCTION LOCKED OUT - ACCELERATOR NOT CENTERED (FUNKTION SPÆRRET - ACCELERATOR IKKE CENTRERET)	Joysticken stod ikke i midten ved opstart.	<ul style="list-style-type: none"> • Udløs joysticken og lad den centrere. • Undersøg om joysticken er blokeret eller sidder fast. Henvi problemet til en kvalificeret JLG mekaniker.
229	FUNCTION PROBLEM - TRIGGER PERMANENTLY CLOSED (FUNKTIONSPROBLEM - TRIGGER LUKKET UAFBRUDT)	Triggerkontakten var lukket under opstart i platformsmodus.	<ul style="list-style-type: none"> • Undersøg om triggerkontakten er blokeret eller sidder fast. Henvi problemet til en kvalificeret JLG mekaniker.
2210	TRIGGER CLOSED TOO LONG WHILE IN NEUTRAL (Trigger lukket for længe i neutral)	Triggerkontakten var lukket i mere end fem sekunder mens joysticken var centreret.	<ul style="list-style-type: none"> • Undersøg om triggerkontakten er blokeret eller sidder fast. Henvi problemet til en kvalificeret JLG mekaniker.
2232	FUNCTION PROBLEM - DRIVE & LIFT BOTH OPEN (FUNKTIONSPROBLEM – KØRSEL OG HÆVNING ÅBNE SAMTIDIGT)	Kørsels- og hævningsinput er begge strømløse i platformsmodus.	<ul style="list-style-type: none"> • Kontrollér, om en af funktionerne er aktiv. Hvis Ja: Henvi problemet til en kvalificeret JLG mekaniker.

2-3 Undervognens kontrolenheder

DTC	FEJLMEDDELELSE	BESKRIVELSE	UNDERSØG
231	FUNCTION PROBLEM - LIFT PERMANENTLY SELECTED (FUNKTIONSPROBLEM - HÆVNING VALGT UAFBRUDT)	Kontakten på undervognens styrepanel til hævnings/sænkning var lukket i op- eller nedposition under opstart i platformsmodus.	<ul style="list-style-type: none"> Undersøg om kontakten til hævnings/sænkning er blokeret eller sidder fast. Henvis problemet til en kvalificeret JLG mekaniker.
232	GROUND LIFT UP / DOWN ACTIVE TOGETHER (UNDERVOGNENS HÆVNING/SÆNKNING AKTIVE SAMMEN)	Hævnings/sænkningens input er lukket samtidigt.	<ul style="list-style-type: none"> Undersøg om kontakten til hævnings/sænkning er blokeret eller sidder fast. Henvis problemet til en kvalificeret JLG mekaniker.
233	FUNCTION PROBLEM - BRAKE RELEASE PERMANENTLY SELECTED (FUNKTIONSPROBLEM - BREMSEUDLØSNING VALGT UAFBRUDT)	Kontakten til den manuelle bremseudløsning var lukket under opstart.	<ul style="list-style-type: none"> Undersøg om kontakten til bremseudløsning er blokeret eller sidder fast. Henvis problemet til en kvalificeret JLG mekaniker.

2-5 Funktion forhindret

DTC	FEJLMEDDELELSE	BESKRIVELSE	UNDERSØG
251	ELEV ANGLE SENSOR FAULTY - VOLTAGE OUT OF RANGE (FEJL I HØJDEVINKELSENSOR - SPÆNDING UDEN FOR OMRÅDE)	Der er et problem med højdevinkelsensorens input.	<ul style="list-style-type: none"> Se efter at platformens højdesensor er monteret på sikker vis og ikke er beskadiget. Henvis problemet til en kvalificeret JLG mekaniker.
252	ELEV ANGLE SENSOR HAS NOT BEEN CALIBRATED (HØJDEVINKELSENSOR ER IKKE KALIBRERET)	Højdevinkelsensoren er ikke blevet kalibreret.	Henvis problemet til en kvalificeret JLG mekaniker.

 2-5 Funktion forhindret

DTC	FEJLMEDDELELSE	BESKRIVELSE	UNDERSØG
253	DRIVE PREVENTED - CHARGER CONNECTED (KØRSEL FORHINDRET - OPLADER TILSLUTTET)	Det er ikke muligt at køre, mens køretøjet oplades.	<ul style="list-style-type: none"> • Se efter om opladeren er tilsluttet en strømkilde uden for maskinen og afbryd om ønsket. Henvi problemet til en kvalificeret JLG mekaniker.
254	DRIVE & LIFT UP PREVENTED - CHARGER CONNECTED (KØRSEL OG HÆVNING FORHINDRET - OPLADER TILSLUTTET)	Kørsel eller hævnning er ikke mulig mens køretøjet oplades OG er konfigureret til at forhindre alle bevægelser.	<ul style="list-style-type: none"> • Se efter om opladeren er tilsluttet en strømkilde uden for maskinen og afbryd om ønsket. Henvi problemet til en kvalificeret JLG mekaniker.
255	PLATFORM OVERLOADED (Platform overbelastet)	Belastningsfølersystemet målte, at platformens belastning var for stor.	<ul style="list-style-type: none"> • Fjern den overskydende vægt fra platformen. • Se efter at platformen ikke holdes fast af noget, der forhindrer op- eller nedbevægelsen. Henvi problemet til en kvalificeret JLG mekaniker.
256	DRIVE PREVENTED - POTHOLE NOT ENGAGED (KØRSEL FORHINDRET - SLAGHULSBESK. IKKE TILKOBLET)	Kørsel er ikke mulig mens platformen er hævet, da slaghulsbeskyttelsessystemet ikke blev tilkoblet.	<ul style="list-style-type: none"> • Se efter forhindringer eller mekaniske problemer rundt om mekanismerne til slaghulsbeskyttelsen. • Se efter at kontakterne til slaghulsbeskyttelsen er monteret på sikker vis. Henvi problemet til en kvalificeret JLG mekaniker.
257	ELEV PROX PERMANENTLY CLOSED - CHECK PROX AND ANGLE ADJUSTMENT (HØJDENÆRHED LUKKET UAFBRUDT - UNDERSØG NÆRHED OG VINKELJUSTERING)	Højdenærhedskontakten viser, at platformen er sænket til opbevaring, mens højdevinkelsensoren viser, at platformen er hævet. Højdenærhedskontakten findes kun på visse ældre lifte. Kontakten bruges ikke på nuværende maskiner, så denne fejlfindingskode burde ikke forekomme.	Henvi problemet til en kvalificeret JLG mekaniker.

2-5 Funktion forhindret

DTC	FEJLMEDDELELSE	BESKRIVELSE	UNDERSØG
258	DRIVE & LIFT PREVENTED - BRAKES ELECTRICALLY RELEASED FOR TOWING (KØRSEL OG HÆVNING FORHINDRET - BREMSER UDLØST ELEKTRISK FOR BUGSERING)	Den manuelle bremseudløsningsmodus er aktiveret med kontakten i batterirummet nær undervognens styrepanel. Kørsel og hævnning er ikke mulig.	<ul style="list-style-type: none"> Tryk på den manuelle bremseudløsningskontakt igen, eller sluk-tænd for strømmen for at fjerne den manuelle bremseudløsningsmodus. Undersøg om kontakten til bremseudløsning er blokeret eller sidder fast. Henvis problemet til en kvalificeret JLG mekaniker.
259	MODEL ÆNDRET - HYDRAULIK SUSPENDERET - SLUK-TÆND EMS	Valget af model er blevet ændret.	Henvis problemet til en kvalificeret JLG mekaniker.
2510	DRIVE PREVENTED - BRAKES NOT RELEASING (KØRSEL FORHINDRET - BREMSER UDLØSER IKKE)	Der er et problem med kørsels- eller bremsesystemet.	<ul style="list-style-type: none"> Vær sikker på at køretøjet ikke sidder fast i noget, der forhindrer bevægelse. Henvis problemet til en kvalificeret JLG mekaniker.
2511	ELEV ANGLE SENSOR FAULTY - NOT MOUNTED (FEJL I HØJDEVINKELSENSOR - IKKE MONTERET)	Indgangsspændingen fra højdevinkelsensoren viser, at sensoren ikke er monteret.	<ul style="list-style-type: none"> Se efter at højdevinkelsensoren er monteret på sikker vis. Henvis problemet til en kvalificeret JLG mekaniker.
2512	ELEV ANGLE SENSOR NOT DETECTING CHANGE (HØJDEVINKELSENSOR DETEKTERER INGEN ÆNDRING)	Indgangsspændingen fra højdevinkelsensoren ændredes ikke, mens hævnningen foregik.	<ul style="list-style-type: none"> Se efter at højdevinkelsensoren er monteret på sikker vis. Henvis problemet til en kvalificeret JLG mekaniker.

 **3-1 Hovedafbryder har åbent kredsløb**

DTC	FEJLMEDDELELSE	BESKRIVELSE	UNDERSØG
311	OPEN CIRCUIT LINE CONTACTOR (ÅBENT KREDSLØB I HOVEDAFBRYDER)	Problem med hovedafbryderen.	Henvi problemet til en kvalificeret JLG mekaniker.
312	CONTACTOR DRIVER PERMANENTLY OFF (HOVEDAFBRYDERDREV FRA UAFBRUDT)	Problem med hovedafbryderens strømmodul.	Henvi problemet til en kvalificeret JLG mekaniker.

 **3-2 Kortslutning i hovedafbryder**

DTC	FEJLMEDDELELSE	BESKRIVELSE	UNDERSØG
321	LINE CONTACTOR MISWIRED ON OR WELDED (HOVEDAFBRYDER HAR FORKERT LEDNINGSFØRING ELLER ER SVEJSET)	Problem med hovedafbryderen.	Henvi problemet til en kvalificeret JLG mekaniker.
322	CONTACTOR DRIVER PERMANENTLY ON (HOVEDAFBRYDERDREV TIL UAFBRUDT)	Problem med hovedafbryderens strømmodul.	Henvi problemet til en kvalificeret JLG mekaniker.
326	AUXILIARY RELAY - SHORT TO BATTERY (HJÆLPERELÆ – KORTSLUTTET TIL BATTERI)	Der er et problem med hjælperelæets kontakter eller ledninger.	Henvi problemet til en kvalificeret JLG mekaniker.

 3-3 Undervognens udgangsdrev

DTC	FEJLMEDDELELSE	BESKRIVELSE	UNDERSØG
331	BRAKE SHORT TO BATTERY (BREMSE KORTSLUTTET TIL BATTERI)	Der er detekteret et problem i denne funktion.	Henvis problemet til en kvalificeret JLG mekaniker.
332	BRAKE OPEN CIRCUIT (ÅBENT KREDSLØB I BREMSE)	Der er detekteret et problem i denne funktion.	Henvis problemet til en kvalificeret JLG mekaniker.
333	LIFT UP SHORT TO BATTERY (HÆVNING KORTSLUTTET TIL BATTERI)	Der er detekteret et problem i denne funktion.	Henvis problemet til en kvalificeret JLG mekaniker.
334	LIFT UP OPEN CIRCUIT (ÅBENT KREDSLØB I HÆVNING)	Der er detekteret et problem i denne funktion.	Henvis problemet til en kvalificeret JLG mekaniker.
335	LIFT DN SHORT TO BATTERY (SÆNKNING KORTSLUTTET TIL BATTERI)	Der er detekteret et problem i denne funktion.	Henvis problemet til en kvalificeret JLG mekaniker.
336	LIFT DN OPEN CIRCUIT (ÅBENT KREDSLØB I SÆNKNING)	Der er detekteret et problem i denne funktion.	Henvis problemet til en kvalificeret JLG mekaniker.
337	STEER LEFT SHORT TO BATTERY (VENSTRETYRING KORTSLUTTET TIL BATTERI)	Der er detekteret et problem i denne funktion.	Henvis problemet til en kvalificeret JLG mekaniker.
338	STEER LEFT OPEN CIRCUIT (ÅBENT KREDSLØB I VENSTRETYRING)	Der er detekteret et problem i denne funktion.	Henvis problemet til en kvalificeret JLG mekaniker.
339	STEER RIGHT SHORT TO BATTERY (HØJRESTYRING KORTSLUTTET TIL BATTERI)	Der er detekteret et problem i denne funktion.	Henvis problemet til en kvalificeret JLG mekaniker.

 3-3 Undervognens udgangsdrev

DTC	FEJLMEDDELELSE	BESKRIVELSE	UNDERSØG
3310	STEER RIGHT OPEN CIRCUIT (ÅBENT KREDSLØB I HØJRESTRYRING)	Der er detekteret et problem i denne funktion.	Henvi problemet til en kvalificeret JLG mekaniker.
3311	GROUND ALARM SHORT TO BATTERY (UNDERVOGNSALARM KORTSLUTTET TIL BATTERI)	Der er detekteret et problem i denne funktion.	Henvi problemet til en kvalificeret JLG mekaniker.
3312	LEFT BRAKE SHORT TO BATTERY (VENSTRE BREMSE KORTSLUTTET TIL BATTERI)	Der er detekteret et problem i denne funktion.	Henvi problemet til en kvalificeret JLG mekaniker.
3313	RIGHT BRAKE SHORT TO BATTERY (HØJRE BREMSE KORTSLUTTET TIL BATTERI)	Der er detekteret et problem i denne funktion.	Henvi problemet til en kvalificeret JLG mekaniker.
3314	LEFT BRAKE OPEN CIRCUIT (ÅBENT KREDSLØB I VENSTRE BREMSE)	Der er detekteret et problem i denne funktion.	Henvi problemet til en kvalificeret JLG mekaniker.
3315	RIGHT BRAKE OPEN CIRCUIT (ÅBENT KREDSLØB I HØJRE BREMSE)	Der er detekteret et problem i denne funktion.	Henvi problemet til en kvalificeret JLG mekaniker.
33297	LEFT BRAKE - SHORT TO GROUND (VENSTRE BREMSE - KORTSLUTTET TIL JORD)	Der er detekteret et problem i denne funktion.	Henvi problemet til en kvalificeret JLG mekaniker.
33298	STEER LEFT VALVE - SHORT TO GROUND (VENSTRESTRYRINGSVENTIL - KORTSLUTTET TIL JORD)	Der er detekteret et problem i denne funktion.	Henvi problemet til en kvalificeret JLG mekaniker.

 3-3 Undervognens udgangsdrev

DTC	FEJLMEDDELELSE	BESKRIVELSE	UNDERSØG
33299	LINE CONTACTOR COIL - SHORT TO BATTERY (HOVEDAFBRYDERSPOLE - KORTSLUTTET TIL BATTERI)	Der er detekteret et problem i denne funktion.	Henvis problemet til en kvalificeret JLG mekaniker.
33302	NEGATIVE SUPPLY - SHORT TO BATTERY (NEGATIV FORSYNING - KORTSLUTTET TIL BATTERI)	Der er detekteret et problem i denne funktion.	Henvis problemet til en kvalificeret JLG mekaniker.
33303	NEGATIVE SUPPLY - SHORT TO BATTERY (NEGATIV FORSYNING - KORTSLUTTET TIL BATTERI)	Der er detekteret et problem i denne funktion.	Henvis problemet til en kvalificeret JLG mekaniker.
33304	RIGHT BRAKE - SHORT TO GROUND (HØJRE BREMSE - KORTSLUTTET TIL JORD)	Der er detekteret et problem i denne funktion.	Henvis problemet til en kvalificeret JLG mekaniker.
33305	STEER RIGHT VALVE - SHORT TO GROUND (HØJRE STYREVENTIL - KORTSLUTTET TIL JORD)	Der er detekteret et problem i denne funktion.	Henvis problemet til en kvalificeret JLG mekaniker.
33406	LIFT UP VALVE - SHORT TO GROUND (HÆVNINGSVENTIL - KORTSLUTTET TIL JORD)	Der er detekteret et problem i denne funktion.	Henvis problemet til en kvalificeret JLG mekaniker.
33407	LIFT DN VALVE - SHORT TO GROUND (SÆNKNINGSVENTIL - KORTSLUTTET TIL JORD)	Der er detekteret et problem i denne funktion.	Henvis problemet til en kvalificeret JLG mekaniker.

 **4-2 Termisk tolerance (SOA)**

DTC	FEJLMEDDELELSE	BESKRIVELSE	UNDERSØG
421	POWER MODULE TOO HOT – PLEASE WAIT (Kraftmodul for varmt – vent)	Kraftmodulet har nået den termiske tolerance.	<ul style="list-style-type: none"> • Sluk og lad det køle af. • Der må ikke arbejdes i omgivelsestemperaturer over 60 °C (140°F). Henvis problemet til en kvalificeret JLG mekaniker.
422	DRIVING AT CUTBACK - POWER MODULE CURRENT LIMIT (KØRSEL MED LAV HASTIGHED - KRAFTMODULS STRØMTOLERANCE)	Kørselssektionen i kraftmodulet har nået den termiske tolerance.	Henvis problemet til en kvalificeret JLG mekaniker.
423	LIFT UP AT CUTBACK - POWER MODULE CURRENT LIMIT (HÆVNING MED LAV HASTIGHED - KRAFTMODULS STRØMTOLERANCE)	Hævningssektionen i kraftmodulet har nået den termiske tolerance.	Henvis problemet til en kvalificeret JLG mekaniker.

 **4-4 Batteriforsyning**

DTC	FEJLMEDDELELSE	BESKRIVELSE	UNDERSØG
441	BATTERY VOLTAGE TOO LOW - SYSTEM SHUTDOWN (BATTERISPÆNDING FOR LAV - SYSTEM SLUKKER)	Der er detekteret et problem med batterierne eller kraftmodulet.	<ul style="list-style-type: none"> • Genoplad batterierne og tjek for beskadigede batterier. • Efterse batteriopladerens funktion. Henvis problemet til en kvalificeret JLG mekaniker.
442	BATTERY VOLTAGE TOO HIGH - SYSTEM SHUTDOWN (BATTERISPÆNDING FOR HØJ - SYSTEM SLUKKER)	Der er detekteret et problem med batterierne eller kraftmodulet.	<ul style="list-style-type: none"> • Det kan være på grund af forkert batteriopladning eller at der er anvendt batterier med forkert spænding. Henvis problemet til en kvalificeret JLG mekaniker.

4-4 Batteriforsyning

DTC	FEJLMEDDELELSE	BESKRIVELSE	UNDERSØG
443	LSS BATTERY VOLTAGE TOO HIGH (LSS BATTERISPÆNDING ER FOR HØJ)	Der er detekteret et problem med belastningsfølersystemet.	<ul style="list-style-type: none"> • Det kan være på grund af forkert batteriopladning eller at der er anvendt batterier med forkert spænding. Henvis problemet til en kvalificeret JLG mekaniker.
444	LSS BATTERY VOLTAGE TOO LOW (LSS BATTERISPÆNDING ER FOR LAV)	Der er detekteret et problem med belastningsfølersystemet.	<ul style="list-style-type: none"> • Genoplad batterierne og tjek for beskadigede batterier. Henvis problemet til en kvalificeret JLG mekaniker.
446 4421 4422	LOGIC SUPPLY VOLTAGE OUT OF RANGE (LOGISK FORSYNINGSSPÆNDING UDEN FOR OMRÅDE)	Systemmodulets logiske forsyningsspænding blev målt som værende uden for det normale driftsområde.	<ul style="list-style-type: none"> • Kontrollér om batteriet er næsten afladet, om der er løse kabler eller skader på batteriet. Hvis ikke: • Henvis problemet til en kvalificeret JLG mekaniker.

6-6 Kommunikation

DTC	FEJLMEDDELELSE	BESKRIVELSE	UNDERSØG
661	CANBUS FAILURE - POWER MODULE (FEJL I CAN-BUS - KRAFTMODUL)	Kontrolsystemet modtog ikke meddelelser fra kraftmodulet.	Henvis problemet til en kvalificeret JLG mekaniker.
662	CANBUS FAILURE – PLATFORM MODULE (FEJL I CAN-BUS – PLATFORMSMODUL)	I platformsmodus -- Kontrolsystemet modtog ikke meddelelser fra platformstavlén.	Henvis problemet til en kvalificeret JLG mekaniker.
663	CANBUS FAILURE - LOAD SENSING SYSTEM MODULE (FEJL I CAN-BUS - BELASTNINGSFØLERSYSTEMETS MODUL)	Med belastningsfølersystemet aktiveret – Kontrolsystemet modtog ikke meddelelser fra belastningsfølersystemets modul.	Henvis problemet til en kvalificeret JLG mekaniker.

 **6-6 Kommunikation**

DTC	FEJLMEDDELELSE	BESKRIVELSE	UNDERSØG
664	CANBUS FAILURE - ACCESSORY MODULE (FEJL I CAN-BUS - TILBEHØRSMODUL)	Kommunikationen er standset fra et tilbehørsmodul.	<ul style="list-style-type: none"> • Se tilbehørsmodulets dokumentation vedrørende fejlfinding. Henvi problemet til en kvalificeret JLG mekaniker.
6635	CANBUS FAILURE - CHASSIS TILT SENSOR (FEJL I CAN BUS - CHASSIS HÆLDNINGSSENSOR)	Maskinens kontrolsystem har tabt kommunikation med maskinens hældningssensor.	Henvi problemet til en kvalificeret JLG mekaniker.

 **6-7 Tilbehør**

DTC	FEJLMEDDELELSE	BESKRIVELSE	UNDERSØG
671	ACCESSORY FAULT (FEJL I TILBEHØR)	Et tilbehørsmodul rapporterer en fejl.	<ul style="list-style-type: none"> • Se tilbehørsmodulets dokumentation vedrørende fejlfinding. Henvi problemet til en kvalificeret JLG mekaniker.

 **7-7 Elektrisk motor**

DTC	FEJLMEDDELELSE	BESKRIVELSE	UNDERSØG
771	OPEN CIRCUIT DRIVE MOTOR WIRING (ÅBENT KREDSLØB I DRIVMOTORS LEDNINGER)	Kraftmodulet har detekteret et problem i ledningerne til drivmotorens strømkredsløb.	Henvi problemet til en kvalificeret JLG mekaniker.

7-7 Elektrisk motor

DTC	FEJLMEDDELELSE	BESKRIVELSE	UNDERSØG
772	STALLED TRACTION MOTOR OR POWER WIRING ERROR (TRAKTIONSMOTOR GÅET I STÅ ELLER FEJL I STRØMLEDNING)	Kraftmodulet har detekteret et problem i ledningerne til drivmotorens strømkredsløb.	Henvis problemet til en kvalificeret JLG mekaniker.
773	CAPACITOR BANK FAULT - CHECK POWER CIRCUITS (FEJL I KONDENSATORBATTERI - KONTROLLER STRØMKREDSLØB)	Kraftmodulet har detekteret et problem i pumpen eller drivmotorens strømkredsløb.	Henvis problemet til en kvalificeret JLG mekaniker.
774	SHORT CIRCUIT FIELD WIRING (KORT-SLUTTEDE FELTLEDNINGER)	Kraftmodulet har detekteret et problem i ledningerne til drivmotorens strømkredsløb.	Henvis problemet til en kvalificeret JLG mekaniker.
775	OPEN CIRCUIT FIELD WIRING (ÅBENT KREDSLØB I FELTLEDNINGER)	Kraftmodulet har detekteret et problem i ledningerne til drivmotorens strømkredsløb.	Henvis problemet til en kvalificeret JLG mekaniker.
776	STALLED PUMP MOTOR OR POWER WIRING ERROR (PUMPEMOTOR GÅET I STÅ ELLER FEJL I STRØMLEDNING)	Kraftmodulet har detekteret et problem i ledningerne til drivmotorens strømkredsløb.	Henvis problemet til en kvalificeret JLG mekaniker.
777	OPEN CIRCUIT PUMP MOTOR WIRING (ÅBENT KREDSLØB I PUMPEMOTORS LEDNINGER)	Kraftmodulet har detekteret et problem i ledningerne til drivmotorens strømkredsløb.	Henvis problemet til en kvalificeret JLG mekaniker.
778	TRACTION T HIGH - CHECK POWER CIRCUITS (HØJ TRAKTION T - KONTROLLER STRØMKREDSLØB)	Kraftmodulet har detekteret et problem i ledningerne til drivmotorens strømkredsløb.	Henvis problemet til en kvalificeret JLG mekaniker.

 **7-7 Elektrisk motor**

DTC	FEJLMEDDELELSE	BESKRIVELSE	UNDERSØG
779	TRACTION T LOW - CHECK POWER CIRCUITS (LAV TRAKTION T - KONTROLLER STRØMKREDSLØB)	Kraftmodulet har detekteret et problem i ledningerne til drivmotorens strømkredsløb.	Henvis problemet til en kvalificeret JLG mekaniker.
7710	PUMP P HIGH - CHECK POWER CIRCUITS (HØJ PUMPE P - KONTROLLER STRØMKREDSLØB)	Kraftmodulet har detekteret et problem i ledningerne til drivmotorens strømkredsløb.	Henvis problemet til en kvalificeret JLG mekaniker.
7711	PUMP P LOW - CHECK POWER CIRCUITS (LAV PUMPE P - KONTROLLER STRØMKREDSLØB)	Kraftmodulet har detekteret et problem i ledningerne til drivmotorens strømkredsløb.	Henvis problemet til en kvalificeret JLG mekaniker.
7741	ARMATURE BRAKING CURRENT TOO HIGH (ANKERBREMSESTRØM FOR HØJ)	Kraftmodulet har detekteret for høj bremsestrøm.	Dette kan skyldes for stor belastning under transport på en stejl hældning.
7742	FIELD VOLTAGE IMPROPER (FELTSPÆNDING FORKERT)	Kraftmodulet har detekteret et problem i ledningerne til drivmotorens strømkredsløb.	Sluk og tænd for strømmen. Hvis problemet fortsætter: Henvis problemet til en kvalificeret JLG mekaniker.

 **8-1 Hældningssensor**

DTC	FEJLMEDDELELSE	BESKRIVELSE	UNDERSØG
811	TILT SENSOR NOT CALIBRATED (HÆLDNINGSSSENSOR IKKE KALIBRERET)	Kalibrering af hældningssensoren er ikke udført.	Henvis problemet til en kvalificeret JLG mekaniker.

 8-1 Hældningssensor

DTC	FEJLMEDDELELSE	BESKRIVELSE	UNDERSØG
812	NO DATA FROM TILT SENSOR - NOT CONNECTED OR FAULTY (INGEN DATA FRA HÆLDNINGSSENSOR - IKKE TILSLUTTET ELLER DEFECT)	Intet signal fra hældningssensoren.	Henvis problemet til en kvalificeret JLG mekaniker.

 8-2 Platforms belastningsføler

DTC	FEJLMEDDELELSE	BESKRIVELSE	UNDERSØG
821	LSS CELL #1 ERROR (FEJL I LSS CELLE NR. 1)	Der er detekteret et problem med belastningsfølersystemet.	Henvis problemet til en kvalificeret JLG mekaniker.
822	LSS CELL #2 ERROR (FEJL I LSS CELLE NR. 2)	Der er detekteret et problem med belastningsfølersystemet.	Henvis problemet til en kvalificeret JLG mekaniker.
823	LSS CELL #3 ERROR (FEJL I LSS CELLE NR. 3)	Der er detekteret et problem med belastningsfølersystemet.	Henvis problemet til en kvalificeret JLG mekaniker.
824	LSS CELL #4 ERROR (FEJL I LSS CELLE NR. 4)	Der er detekteret et problem med belastningsfølersystemet.	Henvis problemet til en kvalificeret JLG mekaniker.
825	LSS HAS NOT BEEN CALIBRATED (LSS ER IKKE KALIBRERET)	Belastningsfølersystemets modul er ikke blevet kalibreret.	Henvis problemet til en kvalificeret JLG mekaniker.

 **9-9 Hardware**

DTC	FEJLMEDDELELSE	BESKRIVELSE	UNDERSØG
991	LSS WATCHDOG RESET (LSS WATCHDOG NULSTILLET)	Der er detekteret et problem med belastningsfølersystemet.	Henvi problemet til en kvalificeret JLG mekaniker.
992	LSS EEPROM ERROR (FEJL I LSS EEPROM)	Der er detekteret et problem med belastningsfølersystemet.	Henvi problemet til en kvalificeret JLG mekaniker.
993	LSS INTERNAL ERROR - PIN EXCITATION (INTERN FEJL I LSS - BEN-EKSCITERING)	Der er detekteret et problem med belastningsfølersystemet.	Henvi problemet til en kvalificeret JLG mekaniker.
994	LSS INTERNAL ERROR - DRDY MISSING FROM A/D (INTERN FEJL I LSS - DATA KLAR MANGLER FRA ANALOG/DIGITAL)	Der er detekteret et problem med belastningsfølersystemet.	Henvi problemet til en kvalificeret JLG mekaniker.
995	POWER MODULE FAILURE - PERSONALITY RANGE ERROR (KRAFTMODUL SVIGTET - FEJL I PERSONALITY-OMRÅDE)	Der er detekteret et problem med kraftmodulet.	Henvi problemet til en kvalificeret JLG mekaniker.
996	POWER MODULE FAILURE - INTERNAL ERROR (KRAFTMODUL SVIGTET - INTERN FEJL)	Der er detekteret et problem med kraftmodulet.	Henvi problemet til en kvalificeret JLG mekaniker.

9-9 Hardware

DTC	FEJLMEDDELELSE	BESKRIVELSE	UNDERSØG
997	POWER MODULE FAILURE - CHECK POWER CIRCUITS OR MOSFET SHORT CIRCUIT (KRAFTMODUL SVIGTET - UNDERSØG STRØMKREDSLØB ELLER MOSFET KORTSLUTNING)	Der er detekteret et problem med kraftmodulet.	Henvis problemet til en kvalificeret JLG mekaniker.
998	EEPROM FAILURE - CHECK ALL SETTINGS (EEPROM SVIGTET - UNDERSØG ALLE INDSTILLINGER)	Der er detekteret et problem med under-vognstavlen.	Henvis problemet til en kvalificeret JLG mekaniker.
999	FUNCTION LOCKED OUT - POWER MODULE SOFTWARE VERSION IMPROPER (FUNKTION SPÆRRET - FORKERT VERSION AF KRAFTMODULS SOFTWARE)	Kraftmodulets softwareversion er ikke kompatibel med resten af systemet.	Henvis problemet til en kvalificeret JLG mekaniker.
9910	FUNCTION LOCKED OUT - PLATFORM MODULE SOFTWARE VERSION IMPROPER (FUNKTION SPÆRRET - FORKERT VERSION AF PLATFORMSMODULS SOFTWARE)	Platformtavlens softwareversion er ikke kompatibel med resten af systemet.	Henvis problemet til en kvalificeret JLG mekaniker.
9911	FUNCTION LOCKED OUT - LSS MODULE SOFTWARE VERSION IMPROPER (FUNKTION SPÆRRET - FORKERT VERSION AF LSS MODULS SOFTWARE)	Belastningsfølermodulets softwareversion er ikke kompatibel med resten af systemet.	Henvis problemet til en kvalificeret JLG mekaniker.

 9-9 Hardware

DTC	FEJLMEDDELELSE	BESKRIVELSE	UNDERSØG
9912	POWER MODULE FAILURE - SYSTEM MONITOR (KRAFTMODUL SVIGTET - SYSTEMMONITOR)	Der er detekteret et problem med kraftmodulet.	Henvis problemet til en kvalificeret JLG mekaniker.
9924	FUNCTIONS LOCKED OUT - MACHINE NOT CONFIGURED (FUNKTIONER SPÆRRET - MASKINEN ER IKKE KONFIGURERET)	Der er installeret en ny undervognstavle, men installationen er ikke konfigureret.	Henvis problemet til en kvalificeret JLG mekaniker.

 9-9 Hardware

DTC	FEJLMEDDELELSE	BESKRIVELSE	UNDERSØG
9950 9951 9952 9953 9954 9955 9956 9957 9958 9960 9962 9963 9964 9969 9971 9970 99143 99144 99145 99146 99147 99148 99149	POWER MODULE FAILURE - INTERNAL ERROR (KRAFTMODUL SVIGTET - INTERN FEJL)	Der er detekteret et problem med kraftmodulet.	Sluk og tænd for strømmen til maskinen flere gange. Hvis dette ikke sletter fejlfindingskoden, skal problemet henvises til en kvalificeret JLG mekaniker.



An Oshkosh Corporation Company

***Hovedkontor
JLG Industries, Inc.
1 JLG Drive
McConnellsburg, PA 17233-9533 USA
☎ (717) 485-5161 (hovedkontor)
☎ (877) 554-5438 (kundesupport)
☎ (717) 485-6417***

***Besøg vores hjemmeside for JLG Worldwide Locations.
www.jlg.com***